

# ALTEC



## Katalog Verladeschienen Verladerampen

AUSGABE 2019

# PRODUKTFINDER

› **S.04** — **Wir über uns**

## Verladeschienen: ABS

› **S.06** — **ABS**  
bis 700 kg

## Verladeschienen: AOG, AOH, AOS

› **S.08** — **Einleitung**

› **S.10** — **AOG**  
bis 2.000 kg

› **S.12** — **AOH**  
bis 1.000 kg

› **S.14** — **AOS**  
bis 2.300 kg

› **S.16** — **AOS-F**  
faltbar, bis 1.020 kg

## Baureihe: AVS

› **S.18** — **Einleitung**

› **S.22** — **AVS 80**  
bis 2.630 kg

› **S.24** — **AVS 110**  
bis 4.050 kg

› **S.26** — **AVS 130**  
bis 5.100 kg

› **S.27** — **AOS 150**  
bis 7.710 kg

› **S.28** — **AVS 170**  
bis 7.870 kg

› **S.29** — **AVS 200**  
bis 11.000 kg

› **S.30** — **AVS 80-200**  
verstärkte Fahrfläche  
bis 11.000 kg

› **S.32** — **AVS 80-130**  
offene Fahrfläche  
bis 5.150 kg

› **S.34** — **AVS 150-200**  
offene Fahrfläche  
bis 7.700 kg

› **S.36** — **AVS 65 / 90**  
Kompaktrampen  
bis 4.000 kg



## Baureihe: VFR

- › **S.38 — Einleitung**
- › **S.40 — VFR 105**  
bis 20.000 kg
- › **S.42 — VFR 120**  
bis 23.000 kg
- › **S.44 — VFR 134 / 185**  
bis 58.000 kg

## Spezielle Produkte im Baubereich

- › **S.46 — Schwerlastkeil**
- › **S.47 — Verladestation**
- › **S.48 — SKR**  
Schlauchbrücke
- › **S.50 — Kurzrampen**  
**Containerrampen**
- › **S.51 — Sackkarrenschiene**
- › **S.52 — Baustellensteg**
- › **S.53 — Wartungsrampen**
- › **S.54 — Grubenabdeckung**
- › **S.56 — Fahrzeugbau**
- › **S.58 — Wissenswertes**



# ALTEC macht den Höhenunterschied

Für jeden Einsatzzweck die richtige Verladehilfe

Sie möchten Höhendifferenzen überbrücken? Mit ALTEC bekommen Sie immer genau die Verladehilfe, die Sie brauchen! Als mittelständischer Industriebetrieb aus dem Tüftlerland Baden-Württemberg stehen wir Ihnen von der Planung bis zur Fertigung als kompetenter und verlässlicher Partner zur Seite. Machen Sie den Höhenunterschied – mit Verladeschienen und -rampen von ALTEC.

## ▶ Alles Wichtige auf einen Blick

- ▶ Mit den vielseitigen Produkten von ALTEC finden Sie für jede Verladesituation die richtige Lösung.
- ▶ Qualität und Sicherheit sind unabhängig geprüft und entsprechen zu 100 % den Richtlinien der Berufsgenossenschaft.
- ▶ Alle in diesem Katalog angegebenen Tragkraftwerte beziehen sich auf die Anwendung mit Zweiachsfahrzeugen und einer Achslastverteilung von 40 % zu 60 %.
- ▶ Bei Einachsfahrzeugen reduziert sich die maximale Tragkraft auf 60 % des angegebenen Wertes.
- ▶ Alle Produkte unterliegen dem Sicherheitsfaktor 2,1.
- ▶ Von der Planung bis zur Fertigung: **made in Germany.**

▶ Wir wünschen Ihnen viel Spaß mit unserem Produktkatalog.

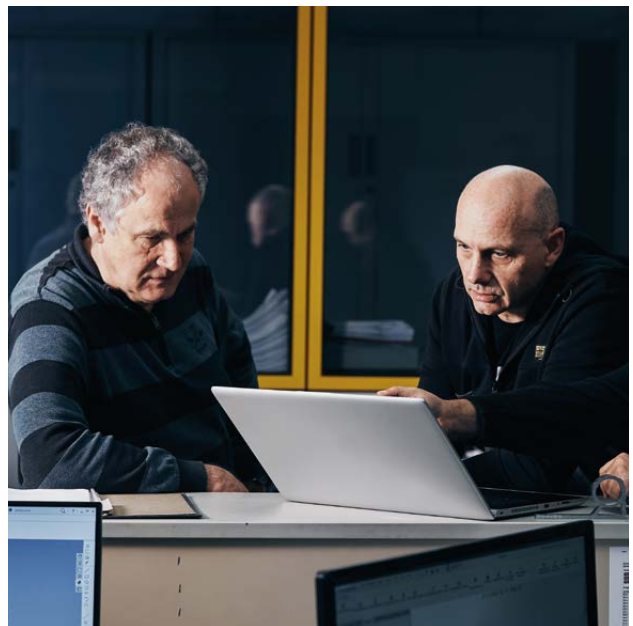

# ABS

bis 700 kg

Geprüfte Sicherheit



Verladeschienen vom Typ ABS sind aus einem Aluminium-Strangpressprofil gefertigt und bieten bei geringem Eigengewicht eine vergleichsweise hohe Belastbarkeit.

Durch eine Innenbreite von 155 mm und die besondere Formgebung sind die Schienen sehr gut geeignet, um beispielsweise Rollstühle oder Motorräder zu verladen. Ineinandergelegt, können die Schienen außerdem platzsparend verstaut und transportiert werden.



## Technische Details

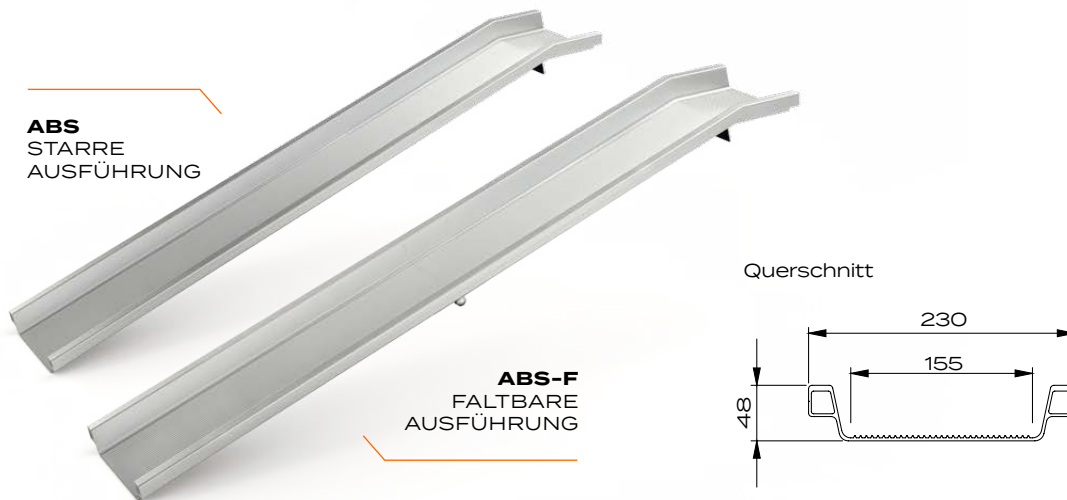

### ABS – Einteilige Ausführung

Typ	Artikel-Nr.	Länge L (mm)	Breite B (mm)		Höhendif.		Tragkraft* (kg/Paar)	Gewicht (kg/Stück)
			innen	außen	min.	max.		
ABS	›082.00.004	1.000	155	230	130	240	700	4
	›082.00.005	1.500	155	230	210	380	600	6
	›082.00.001	2.000	155	230	290	530	500	7
	›082.00.002	2.500	155	230	370	670	400	9
	›082.00.003	3.000	155	230	450	810	350	11

### ABS-F – faltbare Ausführung

Typ	Artikel-Nr.	Länge L (mm)	Breite B (mm)		Höhendif.		Maße (mm)		Tragkraft* (kg/Paar)	Gewicht (kg/Stück)
			innen	außen	min.	max.	L 1	L 2		
ABS-F	›082.55.005	1.485	155	230	210	380	835	650	500	6
	›082.55.001	1.985	155	230	290	520	1.085	900	400	8
	›082.55.002	2.485	155	230	370	670	1.335	1.150	350	9
	›082.55.003	2.985	155	230	450	810	1.585	1.400	300	11

### Legende

› Ab Lager lieferbar

\*Traglastangabe bei Achsenabstand = 1.000 mm

❗ Andere Abmessungen auf Anfrage

# Kleine Lasten, größte Sicherheit

## Verladeschienen bis 2.000 kg Tragkraft

Verladeschienen der Typen AOG, AOH und AOS wurden für eine Belastung von bis zu 2.000 kg Tragkraft entwickelt und eignen sich daher vor allem für die Verladung kleinerer Fahrzeuge und Maschinen.

Die Schienen des Typs AOG sind mit einer Breite von 220 oder 440 mm erhältlich und verfügen über eine vollflächig gefräste Profilierung. Ihre Oberfläche ist so bearbeitet, dass sie dem Schuhwerk und kleineren Rädern optimalen Halt bietet.

Die Typen AOH und AOS sind sich einander optisch ähnlich, zeigen aber große Unterschiede hinsichtlich Wandstärke, Tragkraft und Auflagervarianten. Beide sind in unterschiedlichen Breiten erhältlich, um ein möglichst breites Anforderungsspektrum abzudecken. Durch die Kreuzstanzung der Oberfläche erreichen beide Schienentypen eine hohe Rutschhemmung gemäß Rutschhemmklasse R12.

Für zusätzliche Sicherheit sorgen Sicherungsbolzen und Sicherungslasche. Der Sicherungsbolzen kann auf der Ladefläche des Anhängers abgesteckt werden und findet bei Nichtgebrauch Platz in einer dafür vorgesehenen Öffnung unterhalb der Verladeschiene. Die Sicherungslasche dient als zusätzliches Sicherungselement im Spalt zwischen Anhängerladefläche und -rückwand. Alle drei Schienentypen – AOG, AOH und AOS – weisen mit 40 mm eine identische Profilhöhe auf. Für mehr Tragkraft können die Verladeschienen im Bedarfsfall auch mit Unterzügen ausgeführt werden – dadurch steigt die Profilhöhe auf 70 mm. Für leichteres Verstauen und Transportieren

sind die Verladeschienen AOS auch in einer faltbaren Variante erhältlich.

Die Querschnitte der Schienen wurden bei den Typen AOG, AOH und AOS so gewählt, dass ein optimales Verhältnis von Eigengewicht zu Tragkraft erreicht wird. Die verwendeten Profile sind, besonders im Auffahr- und Auflagerbereich, für den anspruchsvollen Einsatz mit kleineren Geräten konzipiert und aus hochwertigem Vormaterial gefertigt. Dadurch weisen alle drei Schienentypen besonders robuste und langlebige Produkteigenschaften auf.

Standardmäßig werden die Verladeschienen ohne seitlichen Schutzrand angeboten und sind damit universell einsetzbar. Auf Wunsch kann sowohl ein- als auch beidseitig ein zusätzlicher Schutzrand angebracht werden.

Viel Spaß beim Entdecken der Verladeschienen der Typen AOG, AOH und AOS von ALTEC. Unsere Experten beraten Sie gerne bei der richtigen Auswahl. Sprechen Sie uns einfach an.



# Technische Details

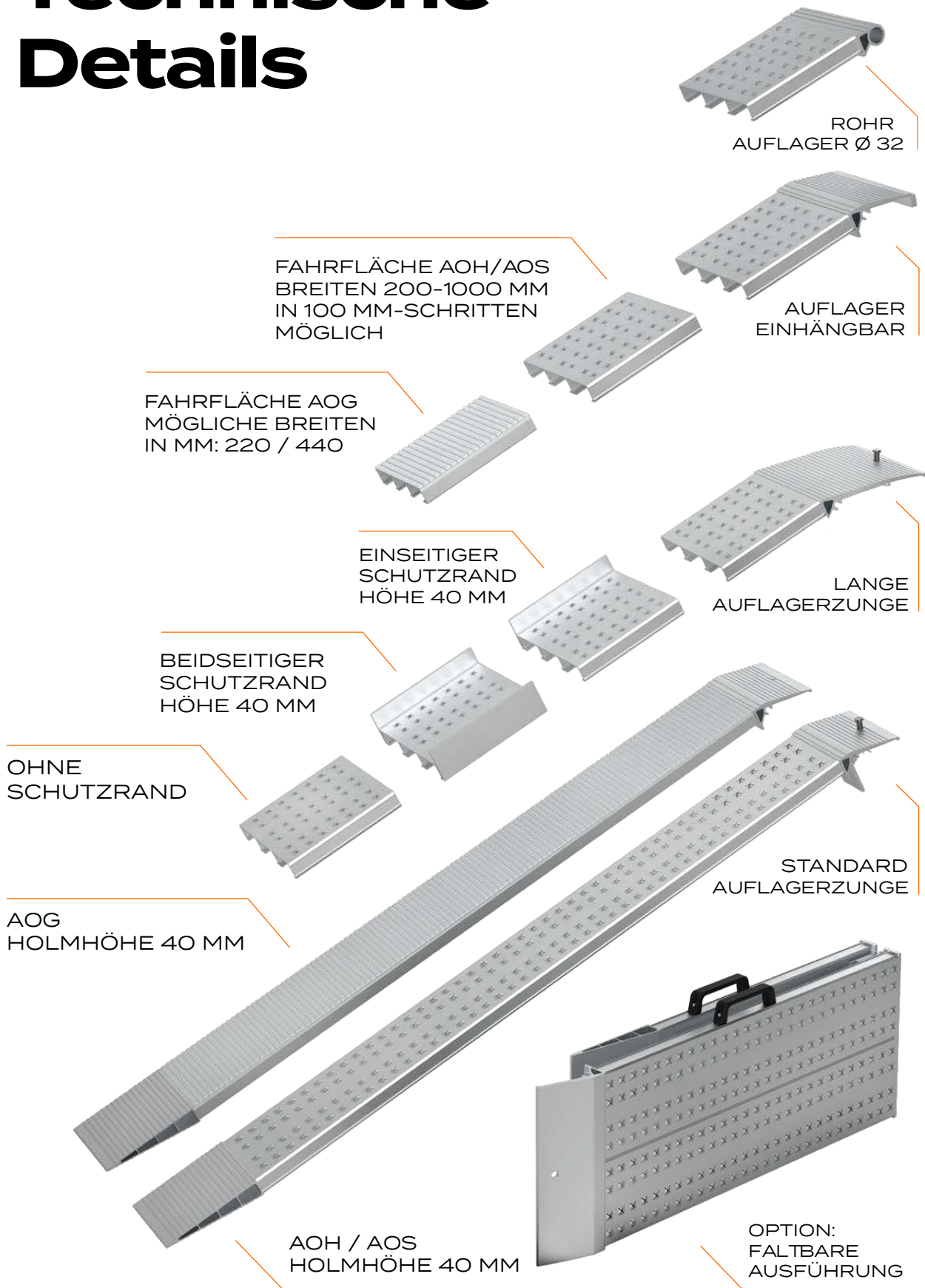

# AOG

bis 2.000 kg

Bedingt durch die gefräste Oberflächenstruktur, bieten Verladeschienen vom Typ AOG besonders hohen Grip. Bei niedriger Bauhöhe erreichen die Schienen – durch ihren besonderen Querschnitt – dennoch sehr gute Tragkraftwerte.



## Technische Details



Weitere technische Details auf Seite 09

Typ	Artikel-Nr.	Länge L (mm)	Breite B (mm)	Höhe (mm)	Höhendif.		Tragkraft* (kg/Paar)	Gewicht (kg/Stück)
					min. (mm)	max. (mm)		
<b>AOG 220</b>	O40 . 01 . 009	1.505	220	40	230	400	1.000	7
	O40 . 01 . 010	1.995	220	40	310	540	770	9
	O40 . 01 . 001	2.485	220	40	390	690	560	11
	O40 . 01 . 011	2.975	220	40	470	830	440	13
<b>AOG 440</b>	O40 . 01 . 012	1.505	440	40	230	400	2.000	13
	O40 . 01 . 013	1.995	440	40	310	540	1.540	17
	O40 . 01 . 004	2.485	440	40	390	690	1.120	21
	O40 . 01 . 015	2.975	440	40	470	830	870	25

### Legende

\*Traglastangabe bei Achsenabstand = 1.000 mm

❗ Andere Abmessungen auf Anfrage

# AOH

bis 1.000 kg

Geprüfte Sicherheit



Verladeschienen vom Typ AOH wurden für den anspruchsvollen Heim- und Hobbybedarf entwickelt und bieten durch die Perforierung optimalen Halt beim Befahren (Rutschhemmklasse R12). Ausgelegt auf das Verladen geringer Lasten, zeichnen sich diese Schienen durch ein optimales Verhältnis zwischen Eigengewicht und Tragkraft aus.



## Technische Details

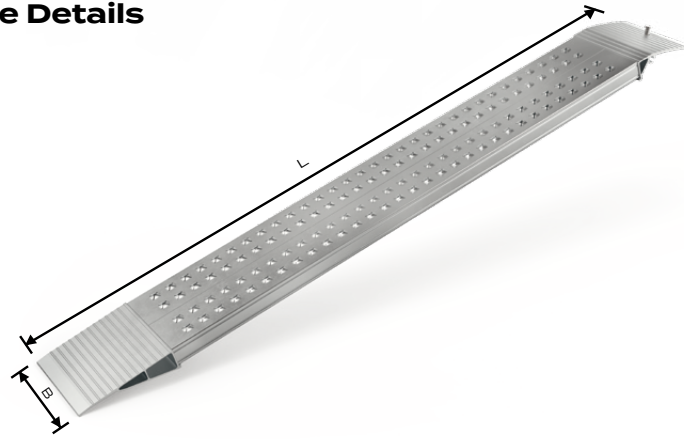

Weitere technische Details auf Seite 09

Typ	Artikel-Nr.	Länge L (mm)	Breite B (mm)	Höhe H (mm)	Höhendif.		Tragkraft* (kg/Paar)	Gewicht (kg/Stück)
					min. (mm)	max. (mm)		
<b>AOH 200</b>	▶ 081.33.000	1.470	200	40	180	410	410	4
	▶ 081.33.001	1.960	200	40	250	550	340	5
	▶ 081.33.002	2.450	200	40	320	700	270	6
<b>AOH 300</b>	▶ 081.33.136	1.470	300	40	180	410	500	6
	▶ 081.33.128	1.960	300	40	250	550	500	8
	▶ 081.33.137	2.450	300	40	320	700	430	10
<b>AOH 400</b>	▶ 081.33.004	1.470	400	40	180	410	800	9
	▶ 081.33.005	1.960	400	40	250	550	680	11
	▶ 081.33.006	2.450	400	40	320	700	530	13
<b>AOH 500</b>	081.33.200	1.470	500	40	180	410	1.000	10
	081.33.201	1.960	500	40	250	550	850	13
	081.33.202	2.450	500	40	320	700	640	15

Typ	Artikel-Nr.	Länge L (mm)	Breite B (mm)	Höhe H (mm)	Höhendif.		Tragkraft* (kg/Stück)	Gewicht (kg/Stück)
					min. (mm)	max. (mm)		
<b>AOH 600</b>	081.33.007	1.470	600	40	180	410	565	11
	081.33.008	1.960	600	40	250	550	475	14
	081.33.009	2.450	600	40	320	700	390	17
<b>AOH 800</b>	081.33.010	1.470	800	40	180	410	680	15
	081.33.011	1.960	800	40	250	550	570	19
	081.33.012	2.450	800	40	320	700	470	23
Schutzrand (Höhe 40mm), Gewicht je lfm und je Seite								2

### Legende

▶ Ab Lager lieferbar

\*Traglastangabe bei Achsenabstand = 1.000 mm

❗ Andere Abmessungen auf Anfrage

# AOS

bis 2.300 kg



Hergestellt aus einer hochfesten Aluminiumlegierung, erreichen diese Verladeschienen trotz niedriger Bauhöhe und minimalen Gewichts eine sehr hohe Tragkraft.

Für einen homogenen Übergang vom Boden sorgt das Keilprofil am unteren Auflagepunkt der Schienen. Standardmäßig sind die AOS-Verladeschienen mit einer Abrutschsicherung ausgestattet. Die spezielle Stanzung der Fahrfläche sorgt, gemäß Rutschhemmungsklasse R12, für zusätzliche Sicherheit beim Be- und Entladen.



## Technische Details



Weitere technische Details auf Seite 09



## AOS – Einteilige Ausführung

Typ	Artikel-Nr.	Länge L (mm)	Breite B (mm)	Höhe H (mm)	Höhendif.		Tragkraft* (kg/Paar)	Gewicht (kg/Stück)
					min. (mm)	max. (mm)		
<b>AOS 200</b>	› O81.01.008	1.505	200	60	230	400	870	6
	› O81.01.009	1.995	200	60	310	540	550	8
	› O81.01.010	2.485	200	60	390	690	400	9
	› O81.01.011	2.975	200	60	470	830	310	11
<b>AOS 300</b>	› O81.01.020	1.505	300	60	220	400	1.330	9
	› O81.01.021	1.995	300	60	310	540	900	11
	› O81.01.022	2.485	300	60	390	690	650	13
	› O81.01.023	2.975	300	60	470	830	510	15
	O81.01.026	1.505	300	70	230	400	1.920	12
	O81.01.027	1.995	300	70	310	540	1.620	16
	› O81.01.028	2.485	300	70	390	690	1.490	19
	› O81.01.029	2.975	300	70	470	830	1.350	23
<b>AOS 400</b>	› O81.01.035	1.505	400	60	230	400	1.670	11
	› O81.01.036	1.995	400	60	310	540	1.060	14
	› O81.01.037	2.485	400	60	390	690	770	17
	O81.01.041	1.505	400	70	230	400	2.390	15
	O81.01.042	1.995	400	70	310	540	2.020	19
	O81.01.043	2.485	400	70	390	690	1.850	23

Typ	Artikel-Nr.	Länge L (mm)	Breite B (mm)	Höhe H (mm)	Höhendif.		Tragkraft* (kg/Stück)	Gewicht (kg/Stück)
					min. (mm)	max. (mm)		
<b>AOS 600</b>	› O81.01.047	1.505	600	60	230	400	1.230	17
	› O81.01.048	1.995	600	60	310	540	870	21
	O81.01.049	2.485	600	60	390	690	635	25
	O81.01.050	1.995	600	70	310	540	1.210	29
	› O81.01.051	2.485	600	70	390	690	1.110	35
<b>AOS 800</b>	O81.01.072	1.995	800	60	310	540	1.060	27
	O81.01.073	2.485	800	60	390	690	775	32
	O81.01.053	1.505	800	70	230	400	1.515	27
	O81.01.054	1.995	800	70	310	540	1.285	37
	O81.01.055	2.485	800	70	390	690	1.175	47
Schutzrand (Höhe 40mm), Gewicht je lfm und je Seite								2

### Legende

› Ab Lager lieferbar

\*Traglastangabe bei Achsenabstand = 1.000 mm

❗ Andere Abmessungen auf Anfrage

# AOS-F

faltbar, bis 1.020 kg

## AOS-F – Faltbare Ausführung

### ▶ Technische Details

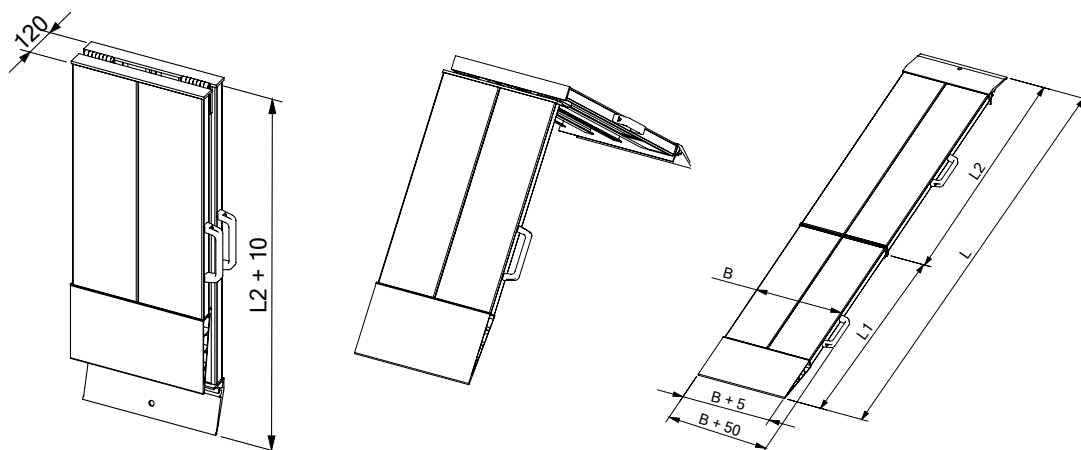

Typ	Artikel-Nr.	Länge	Breite	L1	L2	Höhendif.		Tragkraft*	Gewicht	
		L (mm)	B (mm)	(mm)	(mm)	min. (mm)	max. (mm)			(kg/Paar)
AOS-F faltbar	▶ 081.55.009	2.045	200	1.105	940	320	560	510	10	
	▶ 081.55.010	2.535	200	1.350	1.185	400	700	370	11	
	081.55.011	3.025	200	1.595	1.430	480	840	290	12	
	081.55.021	2.045	300	1.105	940	320	560	840	13	
	▶ 081.55.022	2.535	300	1.350	1.185	400	700	620	15	
	081.55.023	3.025	300	1.595	1.430	480	840	490	18	
	▶ 081.55.025**	2.045	400	1.105	940	320	560	1.020	18	
	▶ 081.55.026**	2.535	400	1.350	1.185	400	700	750	20	
	▶ 081.55.027**	3.025	400	1.595	1.430	480	840	590	23	
			L (mm)	B (mm)	(mm)	(mm)	min (mm)	max (mm)	(kg/Stück)	(kg/Stück)
	▶ 081.55.024**	2.045	800	1.105	940	320	560	975	33	
081.55.073**	2.535	800	1.350	1.185	400	700	715	39		
Schutzrand (Höhe 40mm), Gewicht je lfm und je Seite									2	

### Legende

▶ Ab Lager lieferbar

\*Traglastangabe bei Achsenabstand = 1.000 mm

\*\*Ausführung mit zwei seitlichen Handgriffen

📞 Andere Abmessungen auf Anfrage





# Eine Baureihe, die fast alles stemmt

## Verladerampen bis 11.000 kg Tragkraft

Die Rampen der AVS-Baureihe wurden für eine Vielzahl unterschiedlicher Anforderungen entwickelt. Angefangen beim Typ AVS 65 mit einer Holmhöhe von 65 mm und 3.000 kg Tragkraft reicht das Baureihen-Portfolio bis zum Typ AVS 200 - der größten Ausführung mit einer maximalen Tragkraft von bis zu 11.000 kg.

Die Verladerampen bestehen aus einer hochfesten Aluminium-Legierung und werden in bewährter Profilbauweise hergestellt. Kontrollen durch unabhängige Institute, wie z. B. die GS-Prüfung durch Intertek, garantieren Kunden absolute Qualität und Sicherheit.

Alle Ausführungen der AVS-Baureihe verfügen über rutschhemmende Laufflächen. Ein speziell entwickeltes Kettenprofil im Auffahrbereich jeder Rampe erhöht zusätzlich die maximale Belastbarkeit.

Oberfläche, Randausführung und Auflager der Rampen können individuell angepasst werden:

- ▶ Bei der Oberfläche kann zwischen dem AVS-Standardprofil mit kleinen Vertiefungen (für Luftbereifung und Gummiketten), einem verstärkten Profil (für Vollgummi und Stahlketten), sowie dem Sprossenprofil gewählt werden.
- ▶ Die Rampen werden entweder ohne, mit ein- oder auch mit beidseitigem Schutzrand angeboten. Die jeweilige Schutzrandhöhe ist dabei abhängig vom Rampentyp.

- ▶ Alternativ zum Zungenaufleger kann das Auflager auch als einhängbare Variante oder – für den Fahrzeugbau – als Rohraufleger geliefert werden. Während die Sicherung beim Zungenaufleger über einen Stahlbolzen erfolgt, der bei Nichtgebrauch unterhalb der Schiene befestigt wird, muss bei der einhängbaren Auflagervariante auf die genauen Abmessungen und die Position der Einhängemöglichkeit geachtet werden.

Ab Typ AVS 150 können die Verladerampen an einer zusätzlichen Sicherungsöse abgespannt werden. Das optimale Verhältnis von Eigengewicht zu Tragkraft und eine praktische Griffleiste unterhalb des Auffahrbereichs helfen dabei, die Rampe problemlos von der Ladefläche eines Anhängers zu ziehen.

Viel Spaß beim Entdecken der AVS-Baureihe von ALTEC. Unsere Experten beraten Sie gerne bei der richtigen Auswahl. Sprechen Sie uns einfach an.

# Technische Details

## AVS 65-130

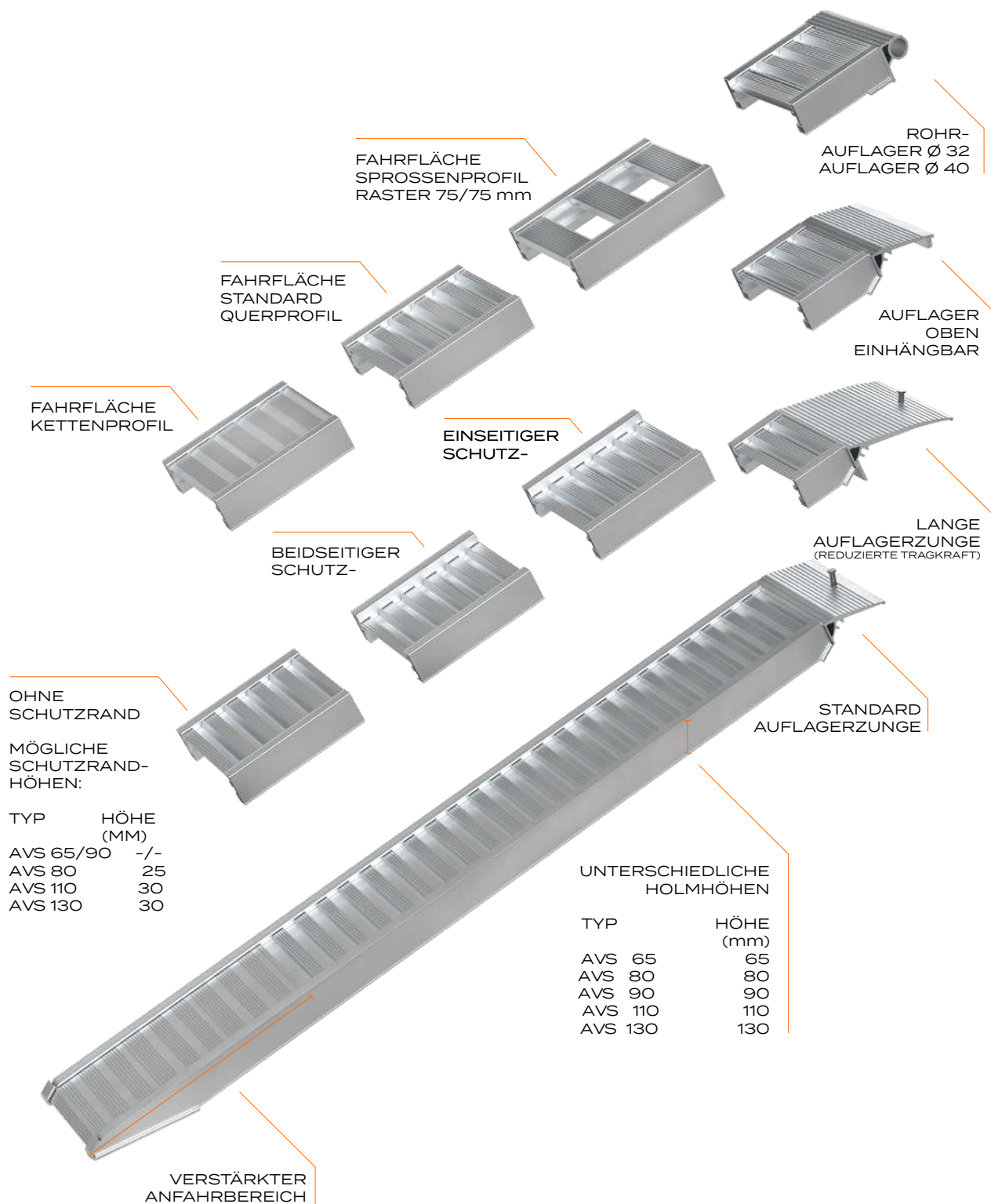

# Technische Details

## AVS 150-200

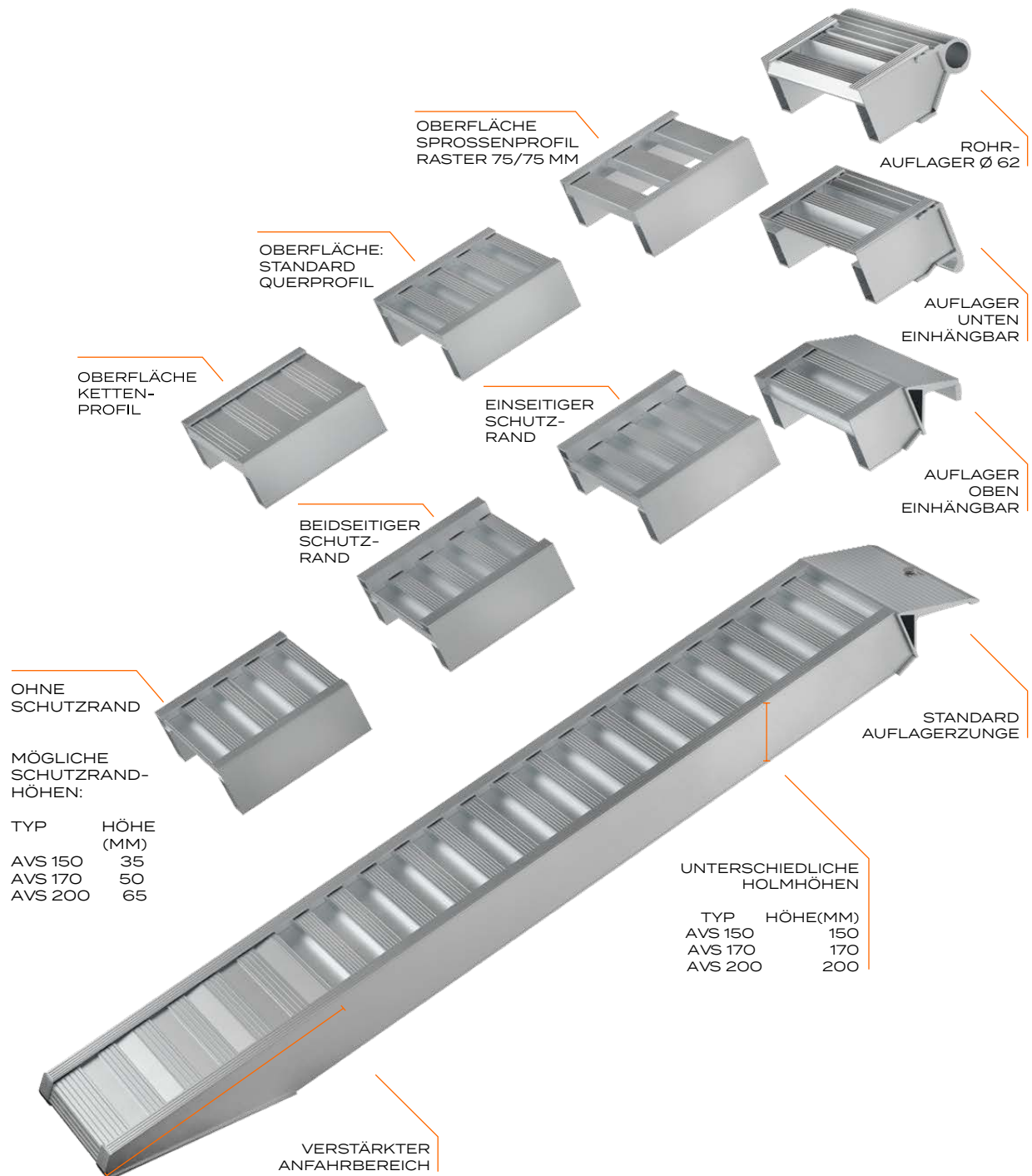



# AVS 80

## bis 2.630 kg



Ausgelegt für leichte bis mittelschwere Fahrzeuge mit Luftbereifung oder Gummiketten, eignen sich Verladerampen vom Typ AVS 80 vor allem für kleinere Baumaschinen, Gartengeräte und Rasentraktoren. Eine spezielle Verstärkung im unteren Teil der Anfahrfläche erhöht die Belastbarkeit und Lebensdauer der Schienen erheblich.

Rampen vom Typ AVS 80 werden wahlweise mit, ohne oder auch nur mit einseitigem Schutzrand ausgeliefert.



Typ	Artikel-Nr.	Artikel-Nr.	Länge L (mm)	Breite		Höhendif.		Tragkraft* (kg/Paar)	Gewicht (kg/Stück)
	ohne Rand	mit Rand		A (mm)	B (mm)	min. (mm)	max. (mm)		
AVS 80	▶ 080 . 01 . 000	080 . 00 . 000	1.620	245	305	350	440	2.630	11
	▶ 080 . 01 . 002	080 . 00 . 002	1.980	245	305	430	540	2.150	13
	▶ 080 . 01 . 005	080 . 00 . 005	2.340	245	305	510	640	1.660	15
	▶ 080 . 01 . 006	080 . 00 . 006	2.520	245	305	550	700	1.470	16
	▶ 080 . 01 . 009	080 . 00 . 009	3.060	245	305	680	850	1.090	19
	▶ 080 . 01 . 010	080 . 00 . 010	3.240	245	305	720	900	1.000	20
	▶ 080 . 01 . 012	080 . 00 . 012	3.420	245	305	760	950	920	21
	▶ 080 . 01 . 015	080 . 00 . 015	3.960	245	305	880	1.110	750	24

### Legende

- ▶ Ab Lager lieferbar
- \*Traglastangabe bei Achsenabstand = 1.500 mm
- 🔴 Andere Abmessungen oder faltbare Ausführung auf Anfrage
- 🔴 Sicherung serienmäßig: Sicherungsglasche und Sicherungsbolzen



# AVS 110

## bis 4.050 kg



Ausgelegt für leichte bis mittelschwere Fahrzeuge mit Luftbereifung oder Gummiketten, eignen sich Verladerampen vom Typ AVS 110 vor allem für kleinere Baumaschinen, Gartengeräte und Rasentraktoren. Eine spezielle Verstärkung im unteren Teil der Anfahrfläche erhöht die Belastbarkeit und Lebensdauer der Schienen erheblich.

Rampen vom Typ AVS 110 werden wahlweise mit, ohne oder auch nur mit einseitigem Schutzrand ausgeliefert.





## Technische Details



Weitere technische Details auf Seite 19

Typ	Artikel-Nr.		Länge L (mm)	Breite		Höhendif.		Tragkraft* (kg/Paar)	Gewicht (kg/Stück)
	ohne Rand	mit Rand		A (mm)	B (mm)	min. (mm)	max. (mm)		
<b>AVS 110</b> <b>Breite 305</b>	110 . 01 . 000	110 . 00 . 000	1.610	245	305	350	430	4.050	13
	110 . 01 . 002	110 . 00 . 002	1.970	245	305	430	540	3.310	15
	▶ 110 . 01 . 005	110 . 00 . 005	2.330	245	305	510	640	2.800	17
	▶ 110 . 01 . 006	110 . 00 . 006	2.510	245	305	550	690	2.600	18
	▶ 110 . 01 . 009	110 . 00 . 009	3.050	245	305	670	850	1.970	22
	▶ 110 . 01 . 010	110 . 00 . 010	3.230	245	305	710	900	1.810	23
	▶ 110 . 01 . 012	110 . 00 . 012	3.410	245	305	750	950	1.670	24
	110 . 01 . 015	110 . 00 . 015	3.950	245	305	880	1.110	1.360	28
	110 . 01 . 020	110 . 00 . 020	4.670	245	305	1.040	1.310	1.090	32
<b>AVS 110</b> <b>Breite 400</b>	110 . 01 . 024	110 . 00 . 024	1.610	340	400	350	430	4.050	15
	110 . 01 . 026	110 . 00 . 026	1.970	340	400	430	540	3.310	18
	110 . 01 . 029	110 . 00 . 029	2.330	340	400	510	640	2.800	20
	▶ 110 . 01 . 030	110 . 00 . 030	2.510	340	400	550	690	2.600	21
	▶ 110 . 01 . 033	110 . 00 . 033	3.050	340	400	670	850	1.970	25
	▶ 110 . 01 . 034	110 . 00 . 034	3.230	340	400	710	900	1.810	27
	110 . 01 . 036	110 . 00 . 036	3.410	340	400	750	950	1.670	28
	110 . 01 . 039	110 . 00 . 039	3.950	340	400	880	1.110	1.360	32

### Legende

▶ Ab Lager lieferbar

\*Traglastangabe bei Achsenabstand = 1.500 mm

❗ Andere Abmessungen oder faltbare Ausführung auf Anfrage

❗ Sicherung serienmäßig: Sicherungslasche und Sicherungsbolzen

# AVS 130

## bis 5.100 kg



Mittelschwere Fahrzeuge mit Luftbereifung oder Gummiketten, wie Minibagger und Radlader, können mit Verladerrampen vom Typ AVS 130 sicher verladen werden. Eine spezielle Verstärkung im unteren Teil der Anfahrfläche erhöht die Belastbarkeit und Lebensdauer der Schienen erheblich.

Rampen vom Typ AVS 130 werden wahlweise mit, ohne oder auch nur mit einseitigem Schutzrand ausgeliefert.



### Technische Details



Weitere technische Details auf Seite 19

Typ	Artikel-Nr.		Länge L (mm)	Breite		Höhendif.		Tragkraft* (kg/Paar)	Gewicht (kg/Stück)
	ohne Rand	mit Rand		A (mm)	B (mm)	min. (mm)	max. (mm)		
AVS 130	▶ 130 . 01 . 003	130 . 00 . 003	2.510	326	406	550	690	5.150	26
	▶ 130 . 01 . 006	130 . 00 . 006	3.050	326	406	670	850	4.390	31
	▶ 130 . 01 . 009	▶ 130 . 00 . 009	3.590	326	406	790	1.000	3.470	36
	▶ 130 . 01 . 012	130 . 00 . 012	4.130	326	406	920	1.160	2.860	41
	130 . 01 . 015	130 . 00 . 015	4.670	326	406	1.040	1.310	2.430	46
	130 . 01 . 018	130 . 00 . 018	5.210	326	406	1.160	1.470	2.120	51

#### Legende

▶ Ab Lager lieferbar

\*Traglastangabe bei Achsenabstand = 1.500 mm

❶ Andere Abmessungen oder faltbare Ausführung auf Anfrage

❷ Sicherung serienmäßig: Sicherungsglasche und Sicherungsbolzen

# AVS 150

## bis 7.710 kg



Mittelschwere Fahrzeuge mit Luftbereifung oder Gummiketten, wie Minibagger und Radlader, können mit Verladerrampen vom Typ AVS 150 sicher verladen werden. Eine spezielle Verstärkung im unteren Teil der Anfahrfäche erhöht die Belastbarkeit und Lebensdauer der Schienen erheblich.

Rampen vom Typ AVS 150 werden wahlweise mit, ohne oder auch nur mit einseitigem Schutzrand ausgeliefert.



### Technische Details



Weitere technische Details auf Seite 20

Typ	Artikel-Nr.		Länge L (mm)	Breite		Höhendif.		Tragkraft* (kg/Paar)		Gewicht (kg/Stück)	
	ohne Rand	mit Rand		A (mm)	B (mm)	min. (mm)	max. (mm)	ohne Rand	mit Rand	ohne Rand	mit Rand
AVS 150	150 . 01 . 002	150 . 00 . 002	2.680	368	460	540	710	7.710	7.230	39	38
	150 . 01 . 004	150 . 00 . 004	3.085	368	460	630	830	6.710	6.290	44	43
	▶ 150 . 01 . 007	▶ 150 . 00 . 007	3.685	368	460	770	1.000	5.300	5.150	51	50
	▶ 150 . 01 . 009	▶ 150 . 00 . 009	4.085	368	460	860	1.120	4.530	4.400	56	55
	150 . 01 . 011	150 . 00 . 011	4.485	368	460	950	1.230	3.950	3.840	61	60
	150 . 01 . 014	150 . 00 . 014	5.085	368	460	1.080	1.400	3.310	3.220	69	67

#### Legende

▶ Ab Lager lieferbar

\*Traglastangabe bei Achsenabstand = 2.000 mm

❗ Andere Abmessungen oder faltbare Ausführung auf Anfrage

❗ Sicherung serienmäßig: Sicherungsöse und Sicherungsbolzen

# AVS 170

## bis 7.870 kg



Verladerampen vom Typ AVS 170 wurden speziell für schwere Fahrzeuge mit Luftbereifung oder Gummiketten entwickelt und eignen sich daher für größere Bagger, Traktoren und Geländestapler. Eine spezielle Verstärkung im unteren Teil der Anfahrfläche erhöht die Belastbarkeit und Lebensdauer der Schienen erheblich.

Rampen vom Typ AVS 170 werden wahlweise mit, ohne oder auch nur mit einseitigem Schutzrand ausgeliefert.



### Technische Details

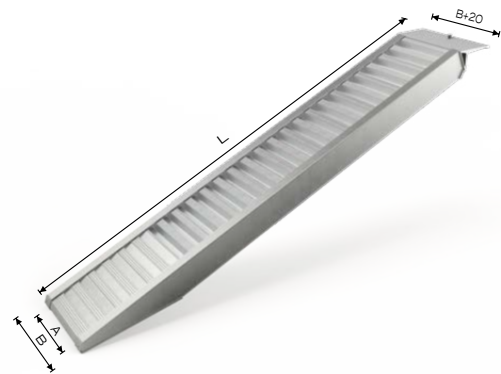

Weitere technische Details auf Seite 20

Typ	Artikel-Nr.		Länge L (mm)	Breite		Höhendif.		Tragkraft* (kg/Paar)		Gewicht (kg/Stück)	
	ohne Rand	mit Rand		A (mm)	B (mm)	min. (mm)	max. (mm)	ohne Rand	mit Rand	ohne Rand	mit Rand
AVS 170	170 . 01 . 003	170 . 00 . 003	2.885	400	520	590	770	7.710	7.870	46	44
	▶ 170 . 01 . 005	170 . 00 . 005	3.285	400	520	680	890	6.770	6.820	52	50
	▶ 170 . 01 . 008	▶ 170 . 00 . 008	3.885	400	520	810	1.060	5.730	5.230	60	58
	▶ 170 . 01 . 010	170 . 00 . 010	4.285	400	520	900	1.170	5.190	4.520	66	63
	170 . 01 . 012	170 . 00 . 012	4.685	400	520	990	1.290	4.750	3.970	72	68
	170 . 01 . 015	170 . 00 . 015	5.285	400	520	1.130	1.460	4.210	3.360	80	76
	170 . 01 . 016	170 . 00 . 016	5.485	400	520	1.170	1.520	4.060	3.200	83	79

#### Legende

▶ Ab Lager lieferbar

\*Traglastangabe bei Achsenabstand = 2.000 mm

① Andere Abmessungen oder faltbare Ausführung auf Anfrage

② Sicherung serienmäßig: Sicherungsöse und Sicherungsbolzen

# AVS 200

## bis 11.000 kg



Verladerampen vom Typ AVS 200 wurden speziell für schwere Fahrzeuge mit Luftbereifung oder Gummiketten entwickelt und eignen sich daher für größere Bagger, Traktoren und Geländestapler. Eine spezielle Verstärkung im unteren Teil der Anfahrfläche erhöht die Belastbarkeit und Lebensdauer der Schienen erheblich.

Rampen vom Typ AVS 200 werden wahlweise mit, ohne oder auch nur mit einseitigem Schutzrand ausgeliefert.



### Technische Details



Weitere technische Details auf Seite 20

Typ	Artikel-Nr.		Länge L (mm)	Breite		Höhendif.		Tragkraft* (kg/Paar)		Gewicht (kg/Stück)	
	ohne Rand	mit Rand		A (mm)	B (mm)	min. (mm)	max. (mm)	ohne Rand	mit Rand	ohne Rand	mit Rand
AVS 200	200 . 01 . 003	200 . 00 . 003	2.885	448	582	590	770	11.330	11.330	59	59
	▶ 200 . 01 . 006	200 . 00 . 006	3.485	448	582	720	940	11.330	11.330	70	70
	▶ 200 . 01 . 010	200 . 00 . 010	4.285	448	582	900	1.170	8.370	8.370	84	84
	200 . 01 . 011	200 . 00 . 011	4.485	448	582	950	1.230	7.840	7.840	88	88
	200 . 01 . 014	200 . 00 . 014	5.085	448	582	1.080	1.400	6.570	6.570	99	99
	200 . 01 . 015	200 . 00 . 015	5.285	448	582	1.130	1.460	6.240	6.240	103	103

#### Legende

- ▶ Ab Lager lieferbar
- \*Traglastangabe bei Achsenabstand = 2.000 mm
- ⓘ Andere Abmessungen auf Anfrage
- ⓘ Sicherung serienmäßig: Sicherungsöse und Sicherungsbolzen

# AVS 80-200

## Verstärkte Fahrfläche bis 11.000 kg



Für schwere Baumaschinen mit Stahlketten sowie Stapler und Arbeitsbühnen mit Vollgummibereifung sind Verloaderampen vom Typ AVS Kettenprofil die richtige Wahl. Ihre Fahrfläche besteht aus einem geschlossenen Aluminiumprofil und bietet größtmögliche Sicherheit gegen Abrutschen.



### ▶ Technische Details



Weitere technische Details auf Seite 19/20



Typ	Artikel-Nr.	Artikel-Nr.	Länge L (mm)	Breite		Höhendif.		Tragkraft* (kg/Paar)		Gewicht (kg/Stück)	
	ohne Rand	mit Rand		A (mm)	B (mm)	min. (mm)	max. (mm)	ohne Rand	mit Rand	ohne Rand	mit Rand
<b>AVS 80</b>	080.11.003	080.10.003	2.340	245	305	510	640	1.660	1.660	16	16
	080.11.006	080.10.006	3.060	245	305	680	850	1.090	1.090	20	20
<b>AVS 110</b>	110.11.011	110.10.011	2.510	340	400	550	690	2.600	2.600	23	23
	110.11.014	110.10.014	3.050	340	400	670	850	1.970	1.970	28	28
<b>AVS 130</b>	130.11.011	130.10.011	3.050	326	406	670	850	4.400	4.400	33	33
	130.11.011	130.10.011	3.590	326	406	790	1.000	3.470	3.470	39	39
<b>AVS 150</b>	150.11.002	150.10.002	2.685	408	500	540	710	7.710	7.230	44	44
	150.11.004	150.10.004	3.085	408	500	630	830	6.710	6.290	51	50
	150.11.007	150.10.007	3.685	408	500	770	1.000	5.300	5.150	60	59
	150.11.009	150.10.009	4.085	408	500	860	1.120	4.530	4.400	66	65
	150.11.011	150.10.011	4.485	408	500	950	1.230	3.950	3.840	72	71
	150.11.014	150.10.014	5.085	408	500	1.080	1.400	3.310	3.220	81	80
<b>AVS 170</b>	170.11.003	170.10.003	2.885	400	520	590	770	8.290	7.870	51	47
	170.11.005	170.10.005	3.285	400	520	680	890	7.210	6.820	57	52
	170.11.008	170.10.008	3.885	400	520	810	1.060	6.040	5.230	67	61
	170.11.010	170.10.010	4.285	400	520	900	1.170	5.450	4.520	74	67
	170.11.012	170.10.012	4.685	400	520	990	1.290	4.960	3.970	80	72
	170.11.015	170.10.015	5.285	400	520	1.130	1.460	4.370	3.360	90	81
	170.11.016	170.10.016	5.485	400	520	1.170	1.520	4.210	3.200	93	84
<b>AVS 200</b>	200.11.003	200.10.003	2.885	448	582	590	770	11.890	11.890	64	64
	200.11.006	200.10.006	3.485	448	582	720	940	11.390	11.390	76	76
	200.11.010	200.10.010	4.285	448	582	900	1.170	8.370	8.370	92	92
	200.11.011	200.10.011	4.485	448	582	950	1.230	7.840	7.840	96	96
	200.11.014	200.10.014	5.085	448	582	1.080	1.400	6.570	6.570	108	108
	200.11.015	200.10.015	5.285	448	582	1.130	1.460	6.240	6.240	112	112

#### Legende

\*Traglastangabe AVS 80–130 bei Achsenabstand = 1.500 mm

\*Traglastangabe AVS 150–200 bei Achsenabstand = 2.000 mm

❗ Andere Abmessungen auf Anfrage

❗ Sicherung: AVS 80–130 Sicherungslasche und Sicherungsbolzen  
AVS 150–200 Sicherungsöse und Sicherungsbolzen

❗ Faltbare Rampen mit Hebewerk auf Anfrage

# AVS 80-130

## offene Fahrfläche bis 5.150 kg



Verladerampen vom Typ AVS Sprossenprofil unterscheiden sich vom Rest der Baureihe durch ihre offene Fahrfläche. Die Konstruktion dieser AVS-Variante aus einzelnen Sprossen verhindert das Festsetzen von Steinen und Schmutz und erleichtert so die Reinigung. Rampen mit Sprossenprofil kommen vorwiegend in fest verbauten Lösungen zum Einsatz, wo sie den Luftwiderstand erheblich verringern.



### Technische Details



Weitere technische Details auf Seite 19/20

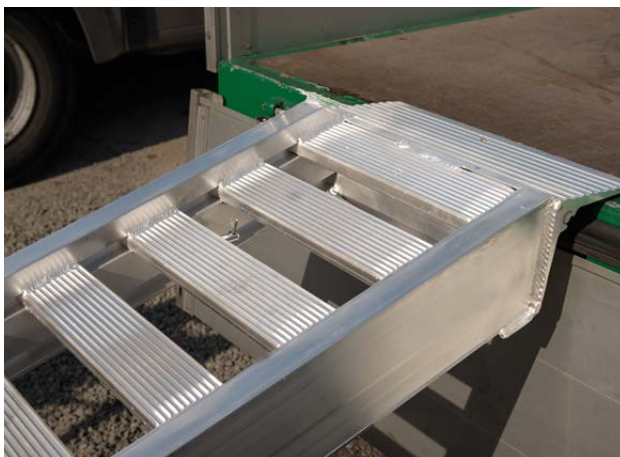



Typ	Artikel-Nr.	Artikel-Nr.	Länge L (mm)	Breite		Höhendif.		Tragkraft* (kg/Paar)		Gewicht (kg/Stück)	
	ohne Rand	mit Rand		A (mm)	B (mm)	min. (mm)	max. (mm)	ohne Rand	mit Rand	ohne Rand	mit Rand
<b>AVS 80</b>	080 . 71 . 003	080 . 70 . 003	1.620	245	305	350	440	2.630	2.630	10	10
	080 . 71 . 002	080 . 70 . 002	1.980	245	305	430	540	2.150	2.150	12	12
	080 . 71 . 005	080 . 70 . 005	2.340	245	305	510	640	1.660	1.660	14	14
	080 . 71 . 006	080 . 70 . 006	2.520	245	305	550	700	1.470	1.470	15	15
	080 . 71 . 009	080 . 70 . 009	3.060	245	305	680	850	1.090	1.090	18	18
	080 . 71 . 010	080 . 70 . 010	3.240	245	305	720	900	1.000	1.000	19	19
	080 . 71 . 012	080 . 70 . 012	3.420	245	305	760	950	920	920	20	20
	080 . 71 . 015	080 . 70 . 015	3.960	245	305	880	1.110	750	750	23	23
<b>AVS 110</b>	110 . 71 . 024	110 . 70 . 024	1.610	340	400	350	430	3.300	3.300	14	16
	110 . 71 . 026	110 . 70 . 026	1.970	340	400	430	540	3.300	3.310	19	17
	110 . 71 . 029	110 . 70 . 029	2.330	340	400	510	640	2.800	2.800	21	19
	110 . 71 . 030	110 . 70 . 030	2.510	340	400	550	690	2.600	2.600	21	20
	110 . 71 . 033	110 . 70 . 033	3.050	340	400	670	850	1.970	1.970	24	24
	110 . 71 . 034	110 . 70 . 034	3.230	340	400	710	900	1.810	1.810	25	25
	110 . 71 . 036	110 . 70 . 036	3.410	340	400	750	950	1.670	1.670	29	29
	110 . 71 . 039	110 . 70 . 039	3.950	340	400	880	1.110	1.360	1.360	31	31
<b>AVS 130</b>	130 . 71 . 003	130 . 70 . 003	2.510	325	405	550	690	5.150	5.150	26	26
	130 . 71 . 006	130 . 70 . 006	3.050	325	405	670	850	4.390	4.390	31	31
	130 . 71 . 009	130 . 70 . 009	3.590	325	405	790	1.000	3.390	3.470	35	36
	130 . 71 . 012	130 . 70 . 012	4.130	325	405	920	1.160	2.860	2.860	41	41
	130 . 71 . 015	130 . 70 . 015	4.670	325	405	1.040	1.310	2.430	2.430	46	46
	130 . 71 . 018	130 . 70 . 018	5.210	325	405	1.160	1.470	2.120	2.120	51	51

#### Legende

\*Traglastangabe AVS 80 - 130 bei Achsenabstand = 1.500 mm

❗ Andere Abmessungen auf Anfrage

❗ Sicherung serienmäßig: Sicherungslasche und Sicherungsbolzen

# AVS 150-200

## offene Fahrfläche bis 7.700 kg

Verladerampen vom Typ AVS Sprossenprofil unterscheiden sich vom Rest der Baureihe durch ihre offene Fahrfläche. Die Konstruktion dieser AVS-Variante aus einzelnen Sprossen verhindert das Festsetzen von Steinen und Schmutz und erleichtert so die Reinigung. Rampen mit Sprossenprofil kommen vorwiegend in fest verbauten Lösungen zum Einsatz, wo sie den Luftwiderstand erheblich verringern.

Typ	Artikel-Nr.	Artikel-Nr.	Länge L (mm)	Breite		Höhendif.		Tragkraft* (kg/Paar)		Gewicht (kg/Stück)	
	ohne Rand	mit Rand		A (mm)	B (mm)	min. (mm)	max. (mm)	ohne Rand	mit Rand	ohne Rand	mit Rand
AVS 150	150 . 71 . 002	150 . 70 . 002	2.685	360	460	540	710	7.710	7.230	43	42
	150 . 71 . 004	150 . 70 . 004	3.085	360	460	630	830	6.710	6.290	48	47
	150 . 71 . 007	150 . 70 . 007	3.685	360	460	820	1.030	4.720	5.150	48	55
	150 . 71 . 009	150 . 70 . 009	4.085	360	460	900	1.130	4.090	4.400	53	59
	150 . 71 . 011	150 . 70 . 011	4.485	360	460	950	1.230	3.950	3.840	66	64
	150 . 71 . 014	150 . 70 . 014	5.085	360	460	1.080	1.400	3.310	3.220	73	72
AVS 170	170 . 71 . 003	170 . 70 . 003	2.885	400	520	640	800	7.710	7.870	41	49
	170 . 71 . 005	170 . 70 . 005	3.285	400	500	680	890	6.770	6.820	58	54
	170 . 71 . 008	170 . 70 . 008	3.885	400	520	860	1.090	5.790	5.230	54	63
	170 . 71 . 010	170 . 70 . 010	4.285	400	520	950	1.200	5.190	4.520	66	68
	170 . 71 . 012	170 . 70 . 012	4.685	400	500	990	1.290	4.740	3.990	78	73
	170 . 71 . 015	170 . 70 . 015	5.285	400	500	1.130	1.460	4.200	3.380	87	82
	170 . 71 . 016	170 . 70 . 016	5.485	400	520	1.220	1.550	3.850	3.210	83	84
AVS 200	200 . 71 . 003	200 . 70 . 003	2.885	450	580	590	770	6.950	6.950	63	63
	200 . 71 . 006	200 . 70 . 006	3.485	450	580	770	970	6.950	6.950	68	74
	200 . 71 . 010	200 . 70 . 010	4.285	450	580	950	1.200	6.950	6.950	80	88
	200 . 71 . 011	200 . 70 . 011	4.485	450	580	1.000	1.260	6.950	6.950	89	92
	200 . 71 . 014	200 . 70 . 014	5.085	450	580	1.080	1.400	6.570	6.570	102	102
	200 . 71 . 015	200 . 70 . 015	5.285	450	580	1.130	1.460	6.240	6.240	106	106

### Legende

\*Traglastangabe AVS 150 - 200 bei Achsenabstand = 2.000 mm

📌 Andere Abmessungen auf Anfrage

📌 Sicherung serienmäßig: Sicherungsbolzen und Sicherungsöse



# AVS 65/90



## Kompaktrampen bis 4.000 kg

Die beiden Verladeschienen-Typen AVS 65 und AVS 90 bieten eine kompakte Ergänzung zu unserem Standardprogramm AVS. Durch Ihre Bauhöhe von nur 65 bzw. 90 mm sind die robusten Verladeschienen perfekt für Einschubfächer bei Anhängern geeignet. Platzsparend und einfach gesichert können die Schienen mitgeführt werden.

Die Rampen haben je nach Abmessung eine Tragkraft von bis zu 4000kg/Paar. Sie sind geeignet für die Verladung von leichten bis mittelschweren Fahrzeugen wie Baumaschinen, Gartengeräten oder Rasentraktoren, die mit Luftbereifung oder Gummiketten ausgerüstet sind. Im unteren Bereich ist die Fahrfläche verstärkt, was die Lebensdauer der Schienen erheblich verlängert.

### Technische Details

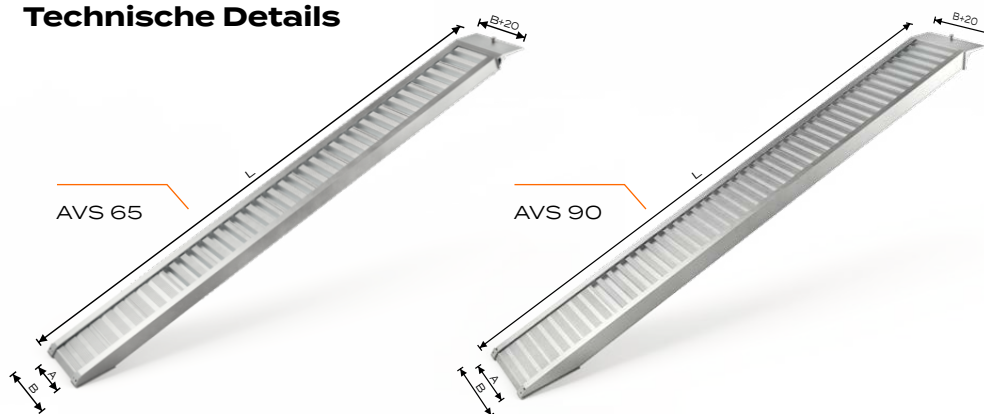

Weitere technische Details auf Seite 19



Typ	Artikel-Nr. ohne Rand	Länge L (mm)	Breite		Höhendif.		Tragkraft* (kg/Paar)	Gewicht (kg/Stück)
			A (mm)	B (mm)	min. (mm)	max. (mm)		
AVS 65	065.01.000	1620	211	291	350	440	3.260	12
	065.01.001	1800	211	291	390	490	2.930	13
	065.01.002	1980	211	291	430	540	2.670	14
	065.01.003	2160	211	291	470	590	2.370	15
	065.01.004	2340	211	291	510	640	2.060	17
	065.01.005	2520	211	291	550	700	1.820	18
	065.01.006	2700	211	291	590	750	1.630	19
	065.01.007	2880	211	291	630	800	1.480	20
	065.01.008	3060	211	291	680	850	1.350	21
AVS 90	090.01.200	1970	326	406	430	540	4.090	22
	090.01.201	2150	326	406	470	590	3.750	23
	090.01.202	2330	326	406	510	640	3.460	25
	090.01.203	2510	326	406	550	690	3.210	26
	090.01.204	2690	326	406	590	740	2.980	28
	090.01.205	2870	326	406	630	800	2.690	29
	090.01.206	3050	326	406	670	850	2.460	31
	090.01.207	3230	326	406	710	900	2.260	32
	090.01.208	3410	326	406	750	950	2.090	34
	090.01.209	3590	326	406	790	1.000	1.940	35
	090.01.211	3950	326	406	880	1.110	1.700	38

#### Legende

\*Traglastangabe bei Achsenabstand = 1.500 mm

- ❗ Andere Abmessungen auf Anfrage, bitte Schachtabmessungen angeben (siehe Skizze)
- ❗ Sicherung serienmäßig: Sicherungslasche und Sicherungsbolzen

#### ▷ Öffnung Rampenschacht

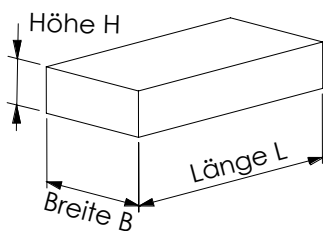

# Die Champions im Schwergewicht

## Verladerampen bis 58.000 kg Tragkraft

Die Baureihe VFR wurde für besonders hohe Belastungen entwickelt. Sie umfasst unterschiedliche Typen mit bis zu 32.000 kg Tragkraft und ist speziell für schwere Fahrzeuge mit Kettenbereifung ausgelegt.

Um auch bei widrigen Bedingungen absolute Sicherheit zu bieten, werden die Aluminiumprofile der VFR-Verladerampen maschinell so geformt, dass eine robuste und griffige Fahrfläche entsteht.

Verschiedene Varianten für das obere Auflager der Verladerampen machen die VFR-Baureihe so vielseitig. Bei der Ausführung mit auflegbarer Zunge funktioniert die Sicherung über einen Sicherungsbolzen, der bei Nichtgebrauch an der Rampenseite befestigt werden kann. Alternativ ist bei dieser Variante auch eine Kettensicherung möglich.

Bei besonders hohen Tragkräften wird oft die einhängbare Auflagervariante eingesetzt. Hierbei ist auf die Abmessung und Position der Führungsschiene am Fahrzeug zu achten. Möglich sind auch individuelle Lösungen nach Kundenwunsch.

Das Rohraulager kommt vor allem bei fest verbauten Verladerampen zum Einsatz, die in der Regel am Fahrzeug verbleiben. Für eine einfachere Bedienung kann die Rampe auch durch ein mechanisches Federhebewerk erweitert werden.

Die Baureihe überzeugt nicht nur durch ein optimales Verhältnis zwischen Eigengewicht und Tragkraft – Textilhandgriffe und eine Griffleiste im Anfahrbereich vereinfachen zudem das Handling der belastbaren Verladerampen.

Viel Spaß beim Entdecken der VFR-Baureihe von ALTEC. Unsere Experten beraten Sie gerne bei der richtigen Auswahl. Sprechen Sie uns einfach an.

# Technische Details

## VFR 105-134

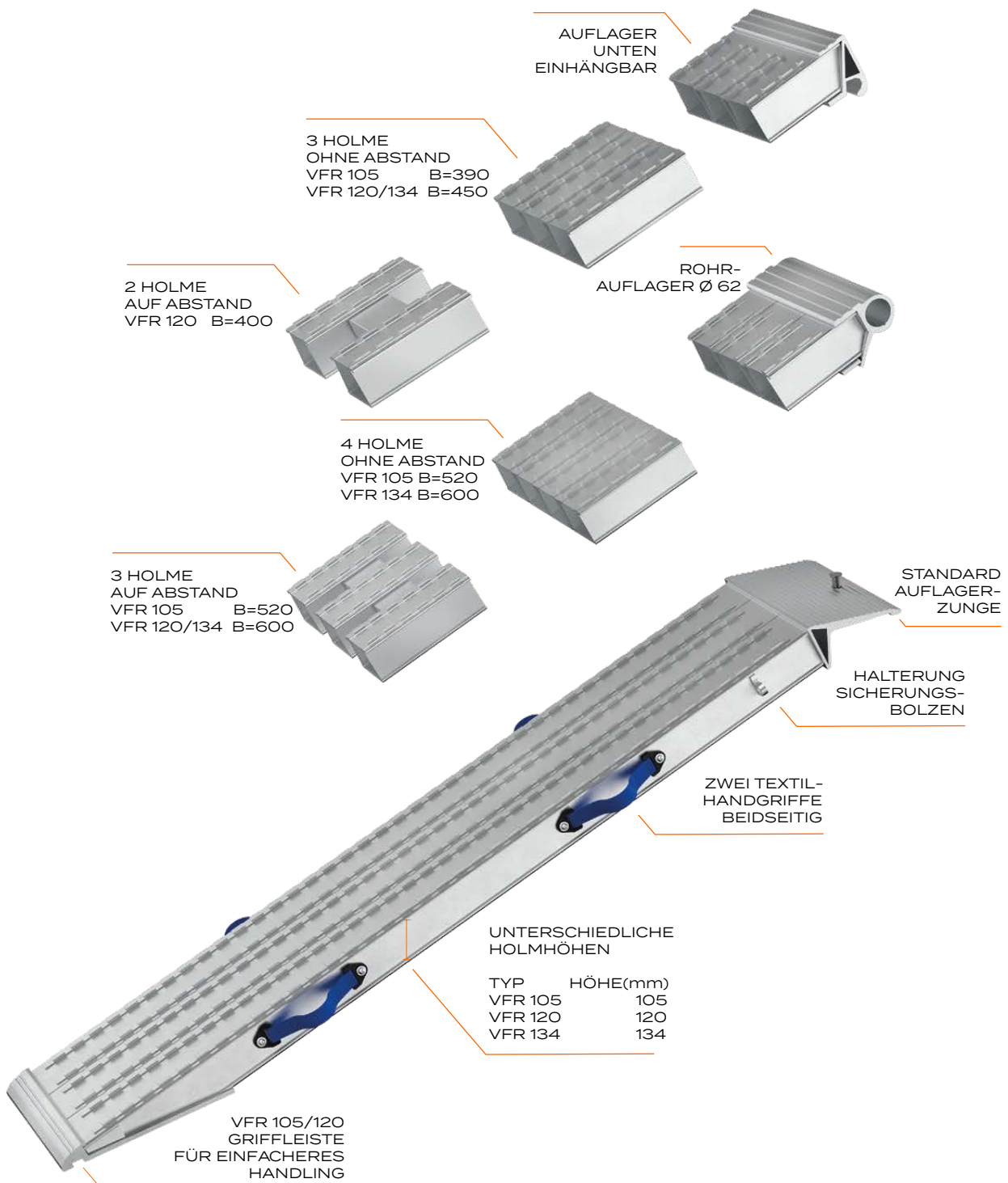

# VFR 105

bis 20.000 kg

Verladerampen vom Typ VFR 105 bieten ein optimales Eigengewicht und sind in ihrer robusten Bauweise für hohe Tragkräfte ausgelegt. Dadurch eignen sie sich für die Verladung schwerer Fahrzeuge wie Bagger, Radlader oder anderer Baumaschinen, die auch mit Stahlketten ausgerüstet sein können.



## ▶ Technische Details

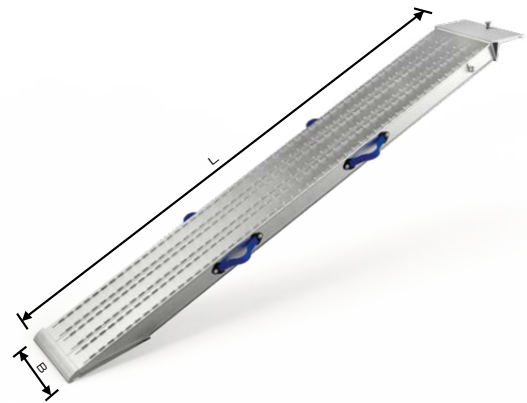

Weitere technische Details auf Seite 39



## ▶ VFR 105 - Zeichnung A Einhängesituation

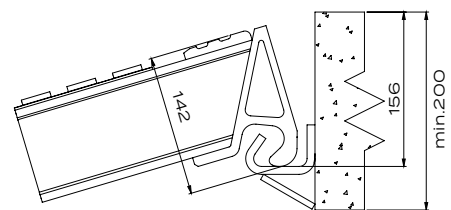



Typ	Artikel-Nr.	Artikel-Nr.	Länge	Breite	Höhendif.		Tragkraft* (kg/Paar)		Gewicht (kg/Stück)	
	Zeichnung A	Zeichnung B			A (mm)	min. (mm)	max. (mm)	Zeichnung A	Zeichnung B	Zeichnung A
<b>VFR105</b> <b>3 Holme</b> <b>390</b>	105.00.303	105.01.303	2.000	390	380	510	15.130	11.770	35	33
	▶105.00.305	105.01.305	2.405	390	540	720	12.610	11.010	41	39
	105.00.307	105.01.307	2.805	390	680	840	10.810	9.890	46	45
	105.00.309	105.01.309	3.220	390	710	960	9.420	9.250	52	50
	105.00.311	105.01.311	3.470	390	760	1.030	8.740	8.660	56	53
	105.00.314	105.01.314	4.005	390	880	1.180	7.090	7.110	63	62
	105.00.843	105.01.843	4.505	390	980	1.330	5.970	5.980	75	72
<b>VFR105</b> <b>4 Holme</b> <b>520</b>	105.00.403	105.01.403	2.005	520	460	610	20.170	15.690	46	44
	▶105.00.405	105.01.405	2.405	520	540	720	16.820	14.680	54	51
	105.00.407	105.01.407	2.805	520	680	840	14.420	13.180	61	59
	105.00.409	105.01.409	3.220	520	770	960	12.560	12.340	69	67
	105.00.411	105.01.411	3.470	520	770	1.030	11.650	11.550	74	72
	105.00.414	105.01.414	4.005	520	940	1.180	9.460	9.480	84	82
	105.00.434	105.01.434	4.505	520	1.070	1.330	7.960	7.970	99	96
<b>Zubehör</b>	▶500.00.048	VFR Führungsschiene, walzblank, Länge 2.600 mm							23	
	▶500.00.047	VFR Führungsschiene, verzinkt, Länge 2.600 mm							23	
	▶500.00.049	VFR Führungsschiene, walzblank, Länge 950 mm							8	

#### Legende

▶ Ab Lager lieferbar

\*Traglastangabe bei Achsenabstand = 2.000 mm

❗ Andere Abmessungen auf Anfrage

#### ▶ Zeichnung A Einhängbar (Standard)

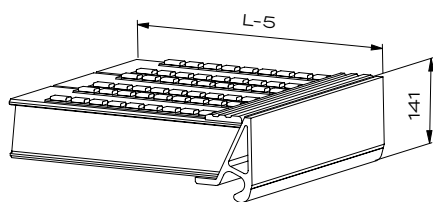

#### ▶ Zeichnung B Auflagerzunge (Standard)

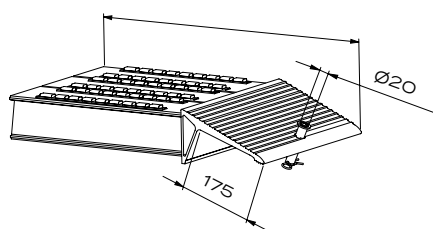

#### ▶ Querschnitt

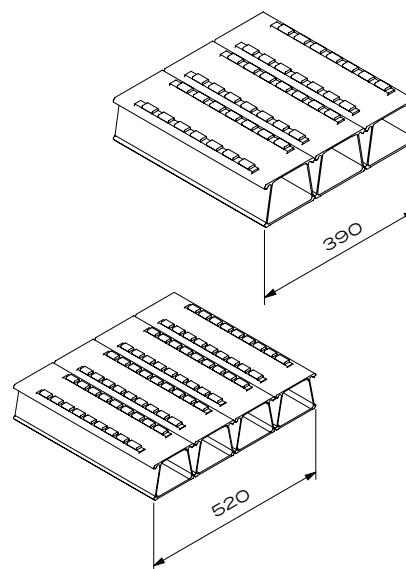

# VFR 120

bis 23.000 kg

Verladerampen vom Typ VFR 120 bieten ein optimales Eigengewicht und sind in ihrer robusten Bauweise für hohe Tragkräfte ausgelegt. Dadurch eignen sie sich für die Verladung schwerer Fahrzeuge wie Bagger, Radlader oder anderer Baumaschinen, die auch mit Stahlketten ausgerüstet sein können.



## Technische Details

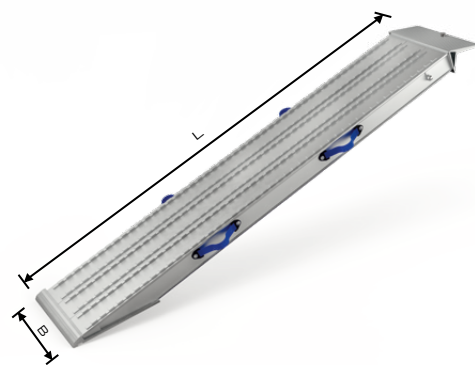

Weitere technische Details auf Seite 39

## Zeichnung A Einhängbar (Standard)

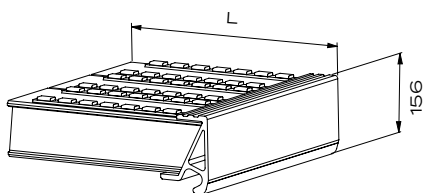

## Querschnitt VFR 120

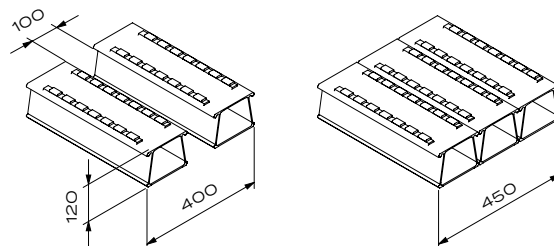

## Zeichnung B Auflagerzunge (Standard)

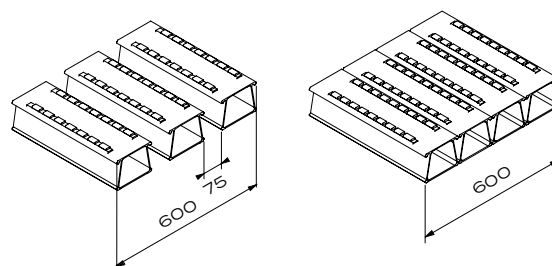
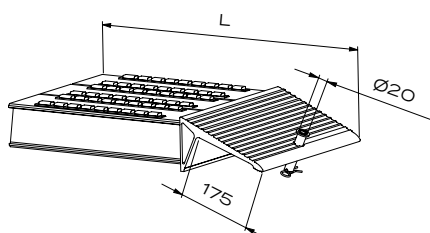

Typ	Artikel-Nr.	Artikel-Nr.	Länge	Breite	Höhendif.		Tragkraft* (kg/Paar)		Gewicht (kg/Stück)	
	Zeichnung A	Zeichnung B			A (mm)	min. (mm)	max. (mm)	Zeichnung A	Zeichnung B	Zeichnung A
<b>VFR 120</b> <b>2 Holme</b> <b>400</b>	120.00.000	120.01.000	3.000	400	710	890	10.230	9.780	48	47
	120.00.258	120.01.258	3.575	400	850	1.060	8.550	8.550	56	54
	120.00.259	120.01.259	4.000	400	950	1.180	7.190	7.190	61	60
<b>VFR 120</b> <b>3 Holme</b> <b>450</b>	120.00.001	120.01.001	2.000	450	480	620	23.020	13.580	46	44
	▶ 120.00.002	120.01.002	2.400	450	570	730	19.190	12.550	54	52
	120.00.015	120.01.015	2.800	450	660	850	16.440	11.410	62	60
	120.00.003	120.01.003	3.000	450	710	900	15.350	11.010	65	63
	120.00.004	120.01.004	3.575	450	840	1.070	12.820	10.280	77	73
	120.00.005	120.01.005	4.000	450	930	1.190	10.790	9.800	85	83
<b>VFR 120</b> <b>3 Holme</b> <b>600</b>	120.00.018	120.01.018	2.000	600	470	600	18.420	14.490	51	49
	120.00.020	120.01.020	2.400	600	560	720	15.350	13.390	59	57
	120.00.023	120.01.023	3.000	600	700	900	11.510	11.740	71	69
	120.00.025	120.01.025	3.500	600	830	1.070	8.920	10.520	82	78
	120.00.026	120.01.026	4.000	600	920	1.200	7.640	8.630	90	88
	120.00.028	120.01.028	2.000	600	480	610	30.400	18.110	61	58
<b>VFR 120</b> <b>4 Holme</b> <b>600</b>	120.00.030	120.01.030	2.400	600	570	720	25.580	16.740	72	69
	120.00.033	120.01.033	3.000	600	710	890	20.460	14.680	87	91
	120.00.035	120.01.035	3.575	600	840	1.060	17.100	13.710	102	97
	120.00.155	120.01.066	4.000	600	930	1.180	14.390	13.070	114	110
<b>Zubehör</b>	▶ 500.00.048	VFR Führungsschiene, walzblank, Länge 2.600 mm							23	
	▶ 500.00.047	VFR Führungsschiene, verzinkt, Länge 2.600 mm							23	
	▶ 500.00.049	VFR Führungsschiene, walzblank, Länge 950 mm							8	

#### Legende

▶ Ab Lager lieferbar

\*Traglastangabe bei Achsenabstand = 2.000 mm

▶ Andere Abmessungen auf Anfrage



# VFR 134/185

bis 58.000 kg

Mit Verladerampen vom Typ VFR 134/VFR 185 ist es möglich, auch schwerste Baumaschinen sicher auf und von Transportflächen von Tiefladern zu befördern. Die Rampen werden aus Profilbausätzen hergestellt, individuelle Kundenwünsche hinsichtlich Tragkraft, Abmessungen und anderen Eigenschaften können in der Produktion berücksichtigt werden.



## ▷ Technische Details

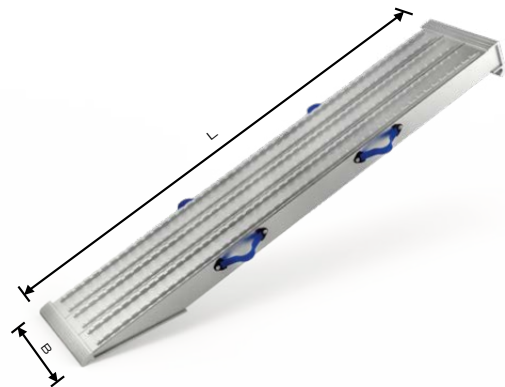

Weitere technische Details auf Seite 39



## ▷ VFR 134 - Einhängesituation

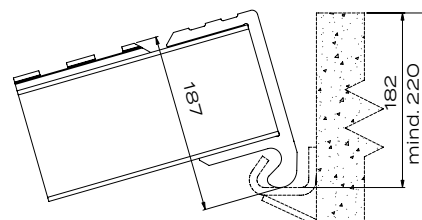

Typ	Artikel-Nr.	Artikel-Nr.	Länge	Breite	Höhendif.		Tragkraft* (kg/Paar)		Gewicht (kg/Stück)	
	Zeichnung A	Zeichnung B			L (mm)	A (mm)	min. (mm)	max. (mm)	Zeichnung A	Zeichnung B
<b>VFR 134</b> <b>3 Holme</b> <b>450</b>	▶ 134 . 00 . 000	▶ 134 . 04 . 000	2.400	450	590	720	24.030	23.780	67	68
	134 . 00 . 001	134 . 04 . 001	2.800	450	690	840	20.590	20.410	77	78
	134 . 00 . 007	134 . 04 . 007	3.000	450	730	890	19.220	19.060	82	83
<b>VFR 134</b> <b>4 Holme</b> <b>600</b>	▶ 134 . 00 . 002	134 . 04 . 002	2.400	600	590	720	32.040	31.710	89	90
	134 . 00 . 003	134 . 04 . 003	2.800	600	690	840	27.460	27.220	102	104
	134 . 00 . 004	134 . 04 . 004	3.000	600	730	890	25.630	25.420	109	110
<b>VFR 185</b> <b>3 Holme</b> <b>420</b>	185 . 00 . 100		2.000	420	500	610	43.500		106	
	185 . 00 . 101		2.400	420	590	720	39.680		126	
<b>VFR 185</b> <b>4 Holme</b> <b>560</b>	185 . 00 . 102		2.000	560	460	570	58.010		142	
	185 . 00 . 103		2.400	560	550	680	52.900		168	
<b>Zuberhör</b>	▶ 500 . 00 . 048	VFR Führungsschiene, walzblank, Länge 2.600 mm							23	
	▶ 500 . 00 . 047	VFR Führungsschiene, verzinkt, Länge 2.600 mm							23	
	▶ 500 . 00 . 049	VFR Führungsschiene, walzblank, Länge 950 mm							8	

#### Legende

▶ Ab Lager lieferbar

\*Traglastangabe bei Achsenabstand = 2.000 mm

❗ Andere Abmessungen auf Anfrage

#### ▶ Zeichnung A Einhängbar (Standard)

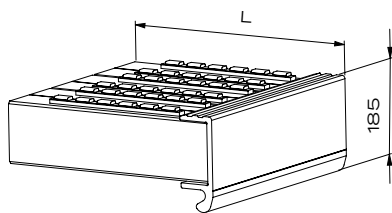

#### ▶ Querschnitt VFR 134

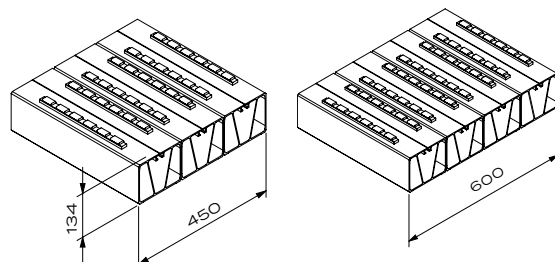

#### ▶ Zeichnung B Rohraufleger (Standard)

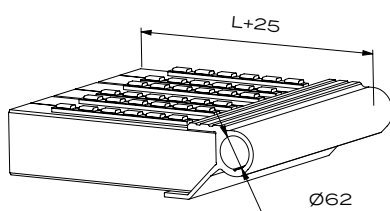

#### ▶ Querschnitt VFR 185

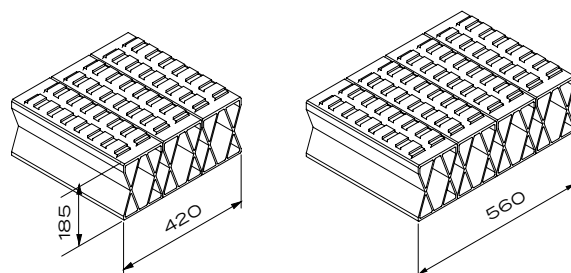

# Schwerlastkeil

Diese kommen dort zum Einsatz, wo Baumaschinen von bis zu 80.000 kg Gewicht verladen werden. Durch die Profilbausätze des Typs VFR lassen sich Tieflader für den Transport unterschiedlicher Fahrzeuge und Maschinen optimieren. Benötigte Schwerlastkeile werden oft individuell nach Kundenwunsch gefertigt.



Ausführung zweiteilig

## Technische Details

VFR Schwerlastkeil  
Einteilig

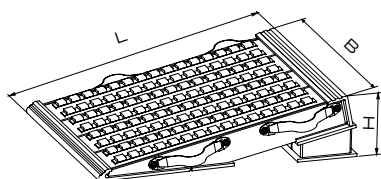

VFR Schwerlastkeil  
zweiteilig  
(auf Anfrage)

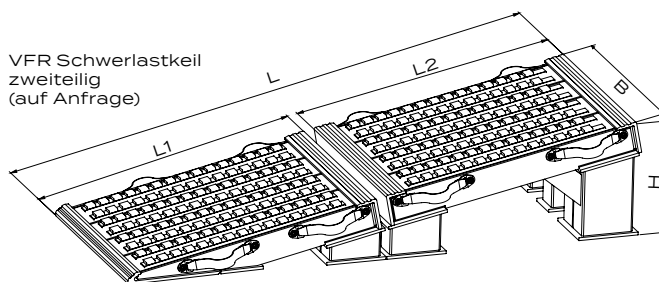

### Schwerlastkeil – Einteilige Ausführung

Typ	Artikel-Nr.	Länge L (mm)	Breite B (mm)	Höhendif. HD (mm)	Tragkraft* (kg/Pair)	Gewicht (kg/Stück)
VFR	134 . 80 . 000	1.450	450	350	30.000	50
	134 . 80 . 001	1.450	600	350	35.000	67
	185 . 80 . 004	1.450	560	350	50.000	85

#### Legende

\*Traglastangabe bei Achsenabstand = 2.000 mm

🔴 Andere Abmessungen auf Anfrage

# Verladestation

Mit mobilen Verladestationen von ALTEC lassen sich schwere Fahrzeuge wie Bagger oder Traktoren verladen. Sie werden deshalb gerne von Händlern für Bau- und Landmaschinen genutzt, um die Fahrzeuge für den Weitertransport zu verladen. Maße und Tragkraft der Verladestationen werden individuell nach Kundenvorgabe gefertigt.



## Technische Details

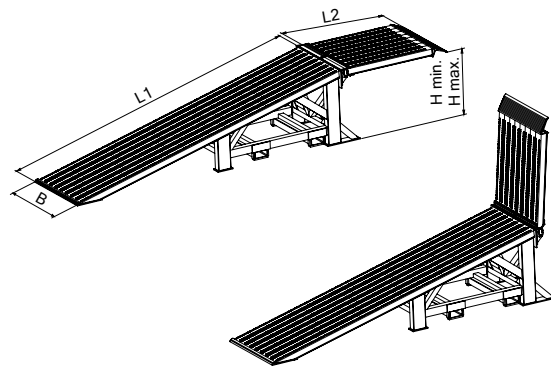

# SKR

## Schlauchbrücke



Aluminium-Überfahrbrücken vom Typ SKR schützen Schläuche, Kabel und Rohre mit einem Durchmesser von bis zu 110 mm vor Beschädigung durch überfahrende Rad- und Raupenfahrzeuge. Sie sind leicht, einfach in der Handhabung, witterungsbeständig und wartungsfrei. Die Brücken sind durch Gummiprofile standardmäßig gegen Verschieben gesichert und mit einer praktischen Handgriffaussparung ausgestattet.

Optional können die Überfahrbrücken auch mit einer axialen Sicherung ausgestattet werden. Diese verhindert, dass die Auffahrprofile seitlich verrutschen. Ohne axiale Sicherung besteht dagegen die Möglichkeit, die Auffahrprofile durch seitliches Verschieben zu lösen, platzsparend zu verstauen und zu transportieren.





## Technische Details

SKR 1A

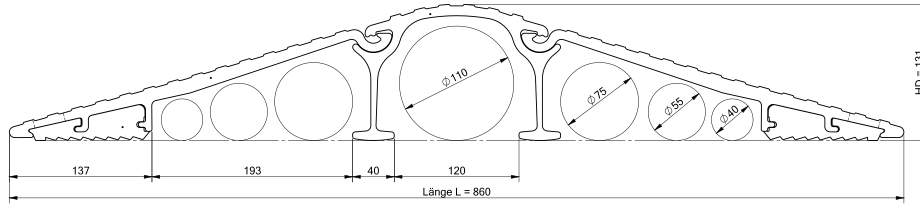

SKR 2B

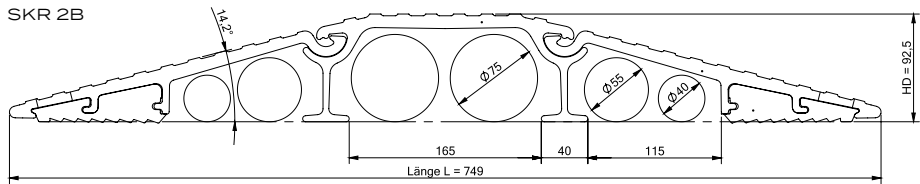

Typ	Artikel-Nr.	Länge L (mm)	Breite B (mm)	Axiale Sicherung	Tragkraft* (kg/Paar)	Gewicht (kg/Stück)
SKR 1A	307.56.001	860	600	ja	14.000	26
	307.56.002	860	600	nein	14.000	26
SKR 2B	307.55.001	750	700	ja	14.000	24
	307.55.002	750	700	nein	14.000	24

### Legende

- Andere Abmessungen und Traglasten auf Anfrage

# Kurzrampen Containerrampen

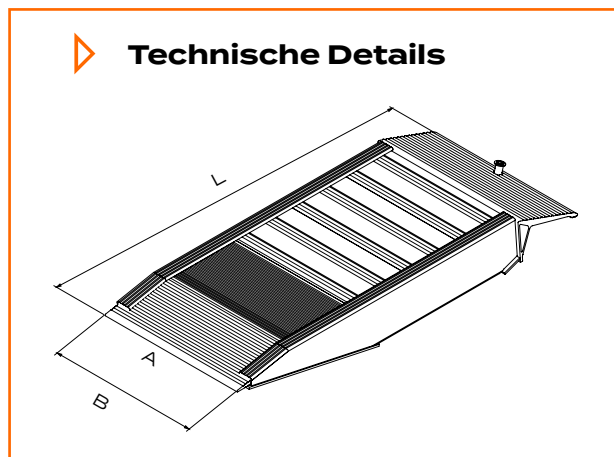
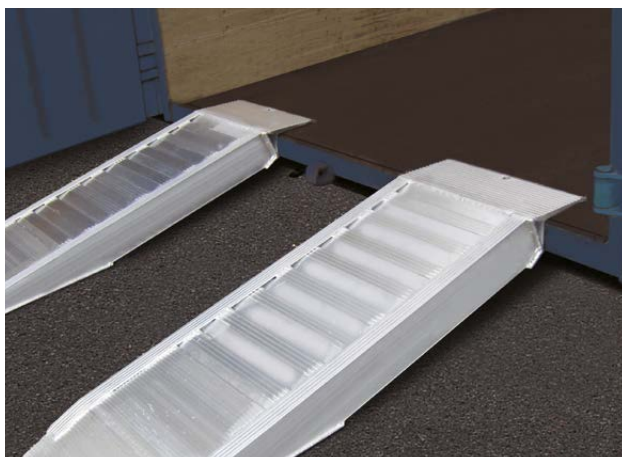

Typ	Artikel-Nr.	Länge	Breite		Höhendif.	Tragkraft*	Gewicht
		L (mm)	A (mm)	B (mm)	HD (mm)		
AOS	081.01.913	500	300	305	120	1.500	4
	081.01.906	805	300	305	200	1.500	6
AVS 80	080.01.123	500	245	305	120	3.000	5
	080.01.125	800	245	305	200	3.000	6
AVS 150	150.11.026	1.000	400	500	170	7.300	21
	150.11.023	1.250	400	500	220	7.300	25
	150.11.027	1.500	400	500	270	7.300	28
	150.11.028	1.750	400	500	320	7.300	32
	150.11.030	2.000	400	500	370	7.300	36

**Legende**

\*Traglastangabe AVS 80 und AVS 150 bei Achsenabstand = 1.500 mm

📞 Andere Abmessungen auf Anfrage

# Sackkarrenschiene

Sackkarrenschienen von ALTEC sind die leichte und rutschsichere Verladehilfe der Wahl für Getränkelieferanten, Möbellieferanten und Umzugsfirmen.



## Technische Details

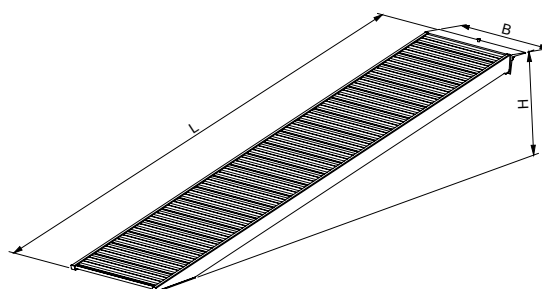

Typ	Artikel-Nr.		Länge L (mm)	Breite		Höhendif.		Tragkraft* (kg/Stück)	Gewicht (kg/Stück)
	ohne Rand	mit Rand		A (mm)	B (mm)	min. (mm)	max. (mm)		
<b>AVS 80</b>	080 . 01 . 050	080 . 00 . 050	3.060	540	600	680	850	350	29
<b>AVS 110</b>	110 . 01 . 050	110 . 00 . 050	3.950	540	600	880	1.110	495	40
<b>AVS 80 faltbar</b>	080 . 55 . 050	080 . 56 . 050	3.060	540	600	690	870	350	32
<b>AVS 110 faltbar</b>	110 . 55 . 050	110 . 56 . 050	3.950	540	600	880	1.110	495	40

### Legende

\*Traglastangabe bei Einachsfahrzeugen

# Baustellensteg

Mit Baustellenstegen von ALTEC lassen sich auch tiefe Gräben bequem und sicher überqueren. Die bewährte Aluminiumkonstruktion bietet bei geringem Gewicht eine hohe Rutsicherheit (Rutschhemmklasse R12), ist frei von Stolperkanten und so gefertigt, dass überschüssiges Wasser einfach ablaufen kann und Schmutz sich nicht sammelt.



Die Aluminiumstege sind witterungsbeständig und wartungsfrei. Das Geländer ist klappbar, bei einer Höhe von 890 mm. Die Schutzrandhöhe beträgt 100 mm, die Bauhöhe 40 mm. Ein beidseitiges Keilprofil sorgt für einen stufenlosen Übergang.



## Technische Details

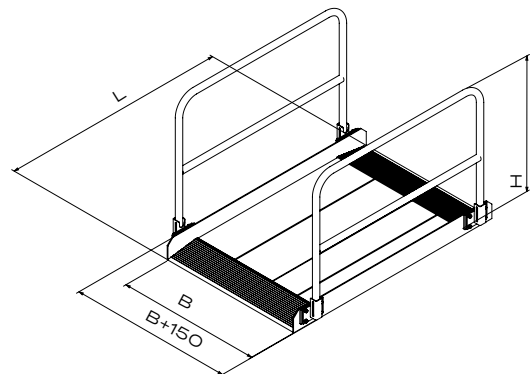

Typ	Artikel-Nr.	Länge L (mm)	Breite B (mm)	Höhe H (mm)	Tragkraft* (kg/Stück)	Gewicht (kg/Stück)
<b>BSS</b>	083 . 31 . 010	1.585	1.000	1.000	1.500	52
	083 . 31 . 011	2.075	1.000	1.000	1.255	61
	083 . 31 . 012	2.565	1.000	1.000	925	71
	083 . 31 . 013	3.055	1.000	1.000	735	80

### Legende

\*Traglastangabe bei Achsenabstand = 1.000 mm

📞 Andere Abmessungen auf Anfrage

# Wartungsrampen

## WRM

Wartungsrampen von ALTEC sind die kostengünstige Alternative zu Arbeitsgruben und Hebebühnen und eignen sich für Wartungs- genauso wie für Reinigungsarbeiten an Rasentraktoren, Staplern, Kleintransportern und anderen Fahrzeugen.

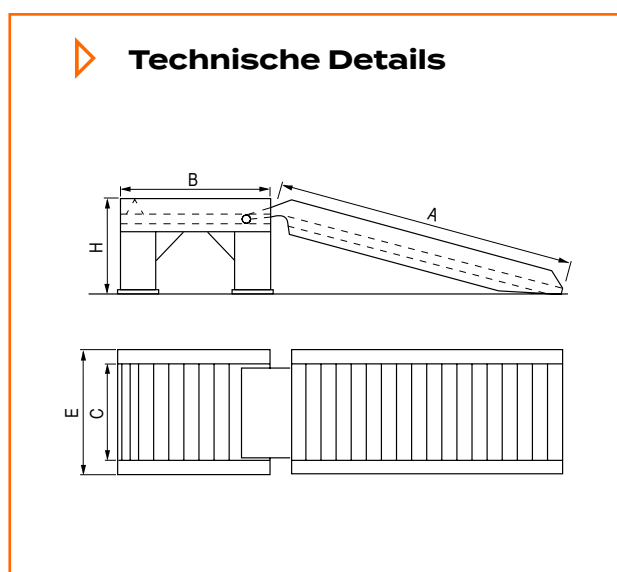

Typ	Artikel-Nr.		Länge A (mm)	Breite C (mm)	Breite E (mm)	Höhe H (mm)	Tragkraft* (kg/Paar)	Standfläche B (mm)	Gewicht (kg)	
	ohne Rand	mit Rand							Bock	Schienen
WRM	140 . 01 . 100	140 . 00 . 100	1.970	340	400	400	3.310	500	13	17
	140 . 01 . 101	140 . 00 . 101	2.330	340	400	600	2.790	500	15	20
	140 . 01 . 102	140 . 00 . 102	2.085	360	460	450	7.850	700	24	31
	140 . 01 . 103	140 . 00 . 103	2.485	360	460	600	7.800	700	27	36

### Legende

\*Traglastangabe bei Achsenabstand = 1.500 mm

📌 Andere Abmessungen auf Anfrage

# Grubenabdeckung

Grubenabdeckungen von ALTEC bestehen aus einem tragfähigen Aluminiumprofil und kommen in Arbeitsräumen und Werkstätten zum Einsatz, wo offene Gruben die Sicherheit von Mitarbeitern gefährden können. Die tragfähigen Abdeckungen können bedenkenlos betreten und überfahren werden und ermöglichen während einer Fahrzeugwartung oder -reparatur maximale Bewegungsfreiheit.

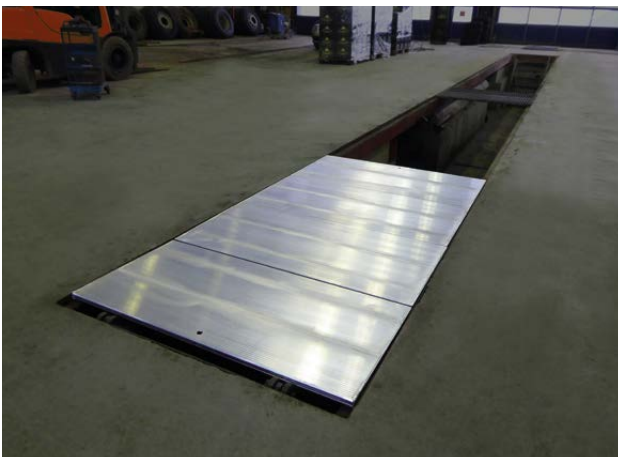

Jede Grube hat andere Abmessungen und muss unterschiedliche Anforderungen erfüllen. Wichtig für die Fertigung sind deshalb die entsprechenden Informationen zu Länge und Breite der Grube in mm (exaktes liches Maß ohne Spiel), gewünschte Traglast (Radlast) und Auflagervariante (Typ A oder B) sowie die Abmessungen von Z und Y (gilt nur für Typ B).

Die Anzahl der einzelnen Abdeckungselemente ergibt sich aus der Größe der Grube.

### ► Technische Details

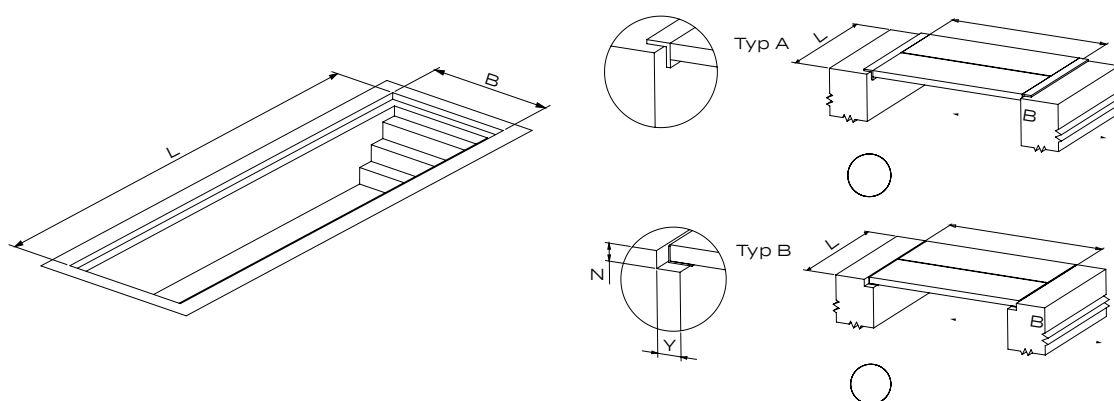

# Fahrzeugbau

Im Bereich Fahrzeugbau bietet ALTEC eine Vielzahl speziell zugeschnittener Produkte.

## **KFZ-Einbaurampen der Typen RRK, RRD, RLK-Z & RAS-W**

KFZ-Einbaurampen von ALTEC sind in unterschiedlichen Ausführungen erhältlich und decken als Produktfamilie ein breites Einsatzspektrum ab. Sie werden nicht nur im Personentransport verwendet - auch Bäckereien und anderen Unternehmen, die mit Transportern Produkte ausliefern oder ihre Fahrzeuge anderweitig be- und entladen, profitieren gleichermaßen von den bedarfsgerechten Lösungen im Bereich Einbaurampen.



## **Faltbare Rampen & Federhebewerk**

Nach Bedarf sind Rampen aus den Baureihen AVS und VFR auch in faltbaren Varianten erhältlich. Optional kann das wartungsarme Federhebewerk vom Typ FHW zur erleichternden Bedienung der Rampen dazu gewählt werden.



## **VFR-Einlegeteile, Verbreiterungselemente, Radmulden & Schwerlastkeile**

Abdeckungen, Radmulden und Verbreiterungselemente von ALTEC werden individuell in Aluminiumprofilbauweise hergestellt und ergänzen den Funktionsumfang moderner Tieflader. Dies gilt auch für alle ALTEC-Schwerlastkeile mit einer Tragkraft von bis zu 85.000 kg.





## Überbrückungen für Ladebordwände

Als wertvolles Hilfsmittel im Güterverkehr sind Verladeschienen des Typs LB dafür ausgelegt, Gehwege zu überbrücken und das seitliche Be- und Entladen an hydraulischen Ladebordwänden zu erleichtern. Durch verschiedene Aufnahmen lassen sich die Schienen an den meisten Bordwänden problemlos einhängen.



## Rückkläden

Überfahrbare Rückkläden aus Aluminium schaffen eine Verbindung zwischen Verloaderampe und Fahrzeug und sind damit Bordwand und Überfahrbrücke in einem Element. Die Fahrfläche ist rutschfest profiliert. Die Rückkläden können in drei verschiedenen Anschlusskonstruktionen ausgeführt werden. Durch Ausfräsungen lassen sich Verschlüsse einbringen. Dabei sind nur die Ausfräsungen möglich oder komplett inklusive Verschlüsse. Jeder Rückkladen kann optional auch in eloxierter oder in pulverbeschichteter Variante ausgeliefert werden. Außerdem besteht die Möglichkeit, die Fahrfläche auf Wunsch mit einem Korundbelag zu beschichten.



# Wissenswertes

## Höhendifferenz, Länge Verlareschienen

In dieser Übersicht finden Sie alle für eine sichere Verladung relevanten Maße wie Schienenlänge, Steigungswinkel sowie Höhendifferenz – und wie diese zueinander im Verhältnis stehen.

Je nach Fahrzeug, Einsatzzweck und Situation müssen oft weitere Details mitberücksichtigt werden. Wenden Sie sich hierfür an Ihren persönlichen Ansprechpartner von ALTEC.

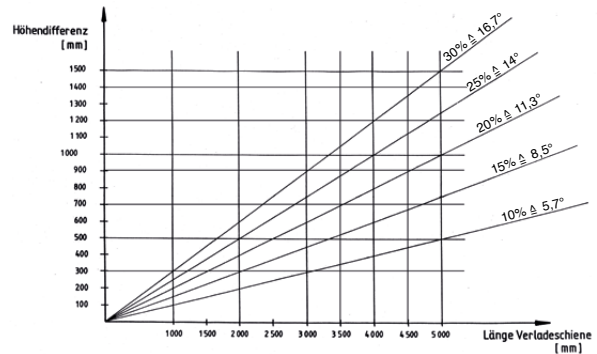

## Diagramm AVS und AVS/VFR

Finden Sie das für Sie passende Produkt anhand gewünschter Schienenlänge, Höhendifferenz und Tragkraft.

Diagramm AVS: 800 kg bis 5.000 kg Tragkraft  
Diagramm AVS/VFR: 2.800 kg bis 14.000 kg Tragkraft

Diagramm AVS



Diagramm AVS/VFR



L=Länge Verlareschiene in mm  
HD=Höhendifferenz in mm bei 30% Steigung

## Sicherung

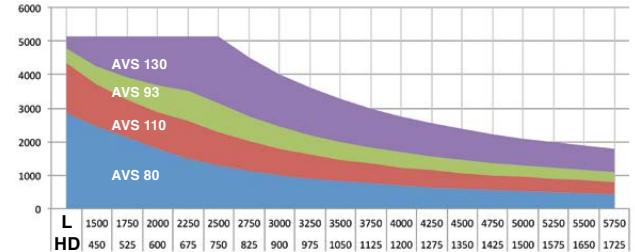
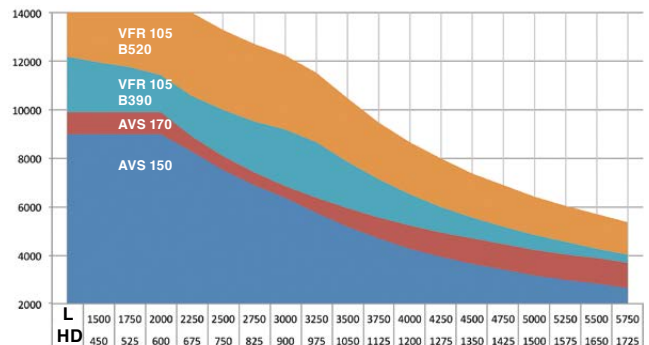
Alle Verlareschienen von ALTEC werden standardmäßig mit jeweils einer Möglichkeit zur Sicherung geliefert. Die Details hierzu sind in den jeweiligen Baureihen beschrieben.

## Qualitätssicherung

Das interne Qualitätsmanagement von ALTEC garantiert, dass alle Produkte sowohl gesetzliche als auch berufsgenossenschaftliche Vorgaben erfüllen.

## Richtlinien und Normen

Verlareschienen von ALTEC werden nach EN 1398 und BGR 233 produziert und entsprechen dem Sicherheitsfaktor 2,1. Geprüft wird von unabhängigen Instituten wie DEKRA oder Intertek, Produkte mit GS-Zertifikat sind in diesem Katalog entsprechend gekennzeichnet.

## Keine Regel ohne Ausnahme

Verlareschienen und -rampen müssen im Einsatz jederzeit gegen Abrutschen gesichert sein. Die Steigungsregel (maximal 30 %) gilt nicht bei Flurförderzeugen mit geringen Bodenfreiheiten – hier ist oft nur deutlich weniger Steigung realisierbar.



### Formel zur Längenbestimmung einer Verlareschiene

$$\text{Länge} = \frac{\text{Höhendifferenz}}{\text{Steigung (max 30\%)}} \times 100$$

## Sicherheitshinweise

- ▶ Bei Verladeschienen darf eine Steigung von 30 % bzw. 16,5° nicht überschritten werden.
- ▶ Sowohl Verladeschiene als auch Trägerfahrzeug müssen entsprechend gesichert sein.
- ▶ Die Ladekapazitäten von Verladeschiene/-rampe und Trägerfahrzeug müssen beachtet werden.
- ▶ Alle in diesem Katalog angegebenen Tragkraftwerte beziehen sich auf die Anwendung mit Zweiachsfahrzeugen und einer Achslastverteilung zwischen 40 % und 60 %.
- ▶ Bei Einachsfahrzeugen reduziert sich die maximale Tragkraft auf 60 % des angegebenen Wertes. 40% zu 60%.
- ▶ Bei Einachsfahrzeugen reduziert sich die Tragkraft auf 60% des angegebenen Wertes.

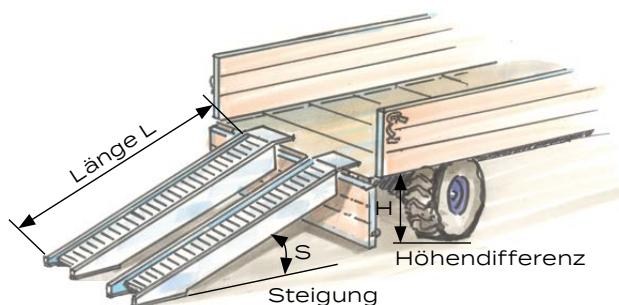

## Berechnung Schienenlänge

Beispielrechnung für die Mindestlänge von Verladeschienen/-rampen bei einer Höhendifferenz von 1200 mm und 30 % Steigung:

$$\frac{1200}{30} \times 100 = \text{Länge } 4.000 \text{ mm}$$

Hinweis: Bei Verladeschienen/-rampen darf eine Steigung von 30 % bzw. 16,5° nicht überschritten werden.

Je nach Fahrzeug, Einsatzzweck und Situation müssen oft weitere Details mitberücksichtigt werden. Wenden Sie sich hierfür an Ihren persönlichen Ansprechpartner von ALTEC.

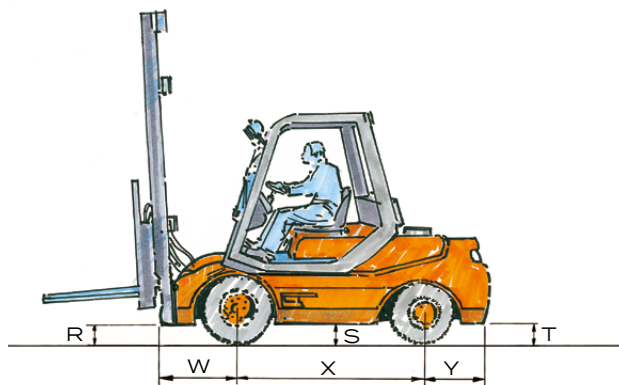
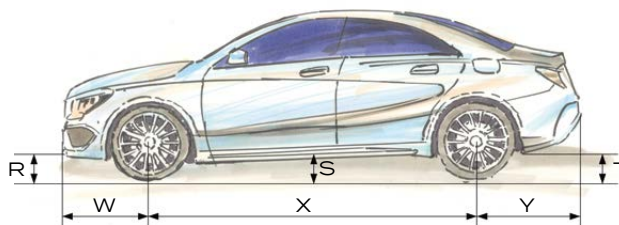

## Fahrzeugbesonderheiten

Für die Wahl der richtigen Verladeschiene/-rampe ist es wichtig zu wissen, welche Maschinen und Fahrzeuge diese befahren sollen. Unterschiedliche Bereifungen, Bodenfreiheiten und Achslastverteilungen müssen daher bei der Beratung als Information entsprechend zur Verfügung stehen.

## Maßangaben

Bei Anfragen sind Ihre Angaben wichtig:

Maß R .....mm  
 Maß S .....mm  
 Maß T .....mm  
 Maß W .....mm  
 Maß X .....mm  
 Maß Y .....mm



# ALTEC

**ALTEC GmbH**

Rudolf Diesel-Str. 7, D-78224 Singen

Telefon +49 77 31 / 87 11-0

Telefax +49 77 31 / 87 11-11

E-Mail: [info@altec.de](mailto:info@altec.de)

Web: [www.altec.de](http://www.altec.de)

Technische Änderungen vorbehalten | 1049